

»»» Каталог оборудования 2020

Промышленное
компрессорное оборудование
и системы подготовки
сжатого воздуха

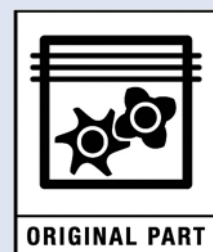

Содержание

Винтовые маслозаполненные компрессоры

CSL	4
CSM MINI	6
CSM	8
CSA	10
DRA IVR	12
DRB / DRB IVR 20–34	14
DRB / DRB IVR 30–50	16
DRM 40–60 / DRM 40–60 IVR	18
CSC / CSD / DRC / DRD / DRE	20
DRD IVR PM	24
DRF / DRF IVR	28

Безмасляные компрессоры

Винтовые WIS	30
Спиральные SPR	32
Поршневые CLR	34
Поршневые CNR	36

Подготовка воздуха

Рефрижераторные осушители CDX	38
Адсорбционные осушители ADS	40
Воздушные ресиверы	44
Магистральные фильтры	46
Влагомаслоотделители	50
Конденсатоотводчики	51

Дополнительное оборудование

Система центрального управления EControl	52
Рекуператор энергии Energy Box	53
Система алюминиевых трубопроводов AIRnet	54
Система трубопроводов из нержавеющей стали AIRnet	56

Поршневые компрессоры

Профессиональные Blueline PRO/ Beltair PRO/ Fonocompact PRO	58
Промышленные AGRE	60

Дожимные компрессоры

Воздушные и азотные bstAIR	62
----------------------------	----

Подготовка воздуха Pneumatech

Адсорбционные осушители PH/ PE/ PB	64
Генераторы газов PPNG/ PMNG/ PPOG	70
Фланцевые фильтры FF	75
Угольные колонны VT	76
Фильтры высокого давления HP	77
Концевые охладители CA / CW	78
Рефрижераторные осушители AC	80

Модульные компрессорные станции MKC 81

Интеллектуальная система удаленного мониторинга ICONS 82

Оригинальные масла и смазки 83





Винтовые маслозаполненные компрессоры CSL

CSL сочетает простоту и рентабельность поршневого компрессора с долговечностью, технологичностью и энергоэффективностью винтового компрессора.

Серия CSL разработана для тех, кто хочет получить лучшее от обеих технологий.

CSL на ресивере

Рекомендуется для новых или отдельностоящих установок, где существует постоянная потребность в сжатом воздухе при более низком уровне шума по сравнению с поршневыми компрессорами. Компрессорная установка состоит из электрокомпрессора мощностью до 10 л.с., установленного на ресивер емкостью 200–270 л., или мощностью 15 и 20 л.с. на ресивере 270–500 л. Предлагаются модели с панелями и без (открытые).

CSL на ресивере с осушителем

Рекомендуется для установок, в которых требуется воздух с низкой температурой точки росы. Компрессорная установка состоит из электрокомпрессора, ресивера и холодильного осушителя с газообразным хладагентом R134a, индикатором точки росы и дренажем конденсата. Предлагаются модели с панелями и без (открытые).



Стандартные и дополнительные опции

ОПИСАНИЕ	CSL 3–10	CSL 15–20
Упаковывается в деревянный ящик	✓	✓
Рефрижераторные осушители	Любую модель можно заказать с осушителем или без него	
Ресиверы разных емкостей	Стандарт: 200 л и 270 л	Стандарт: 270 л и 500 л

Преимущества в использовании

Простой монтаж

- Компактная установка «всё в одном».
- Версия на воздушном ресивере.
- Простой монтаж
- Занимаемая площадь меньше одного квадратного метра.
- Инновационная конструкция.
- Простая транспортировка.
- Не требуется специальный фундамент.

Высокое качество

- Непревзойденные высококачественные компоненты:
- Надежная трансмиссия обеспечивает бесшумную и бесперебойную работу компрессора.
 - Защита от перегрузки и полностью автоматизированное управление.
 - Высококачественный двигатель, рассчитанный для эксплуатации в тяжелых условиях.

Простое обслуживание и доступность

- Все обслуживаемые компоненты размещены в передней части компрессора, обеспечивая тем самым простоту и удобный доступ.
- Индикация уровня масла снаружи на передней панели.
- Работы по техобслуживанию и чистке может выполнять один сотрудник.

Безопасность

- Аварийный останов.
- Защитная решетка.
- Электрический шкаф с защитой IP 5.



Винтовые маслозаполненные компрессоры CSL



Технические характеристики

Модель	Мощность электродвигателя		Производительность	Рабочее давление	Уровень шума*	Масса (кг)**			
	кВт	л.с.				на ресивере		на ресивере с осушителем	
						200 л	270 л	200 л	270 л
CSL 3	2,2	3	297	8	72	121	134	147	160
			220	10					
CSL 4	3	4	350	8	73	127	140	153	166
			280	10					
CSL 5,5	4	5,5	495	8	74	128	141	154	167
			415	10					
CSL 7,5	5,5	7,5	641	8	76	130	143	156	169
			557	10					
CSL 10	7,5	10	948	8	75	186	199	213	226
			802	10					

* на 2 дБ выше для открытых моделей

** на 6 кг меньше для открытых моделей

Модель	Мощность электродвигателя		Производительность	Рабочее давление	Уровень шума**	Масса (кг)***			
	кВт	л.с.				на ресивере		на ресивере с осушителем	
						270 л	500 л	270 л	500 л
CSL 15	11	15	1408	8	76	245	268	245	307
			1265	10					
			1034	13*					
CSL 20	15	20	1631	8	78	260	283	260	322
			1473	10					
			1224	13*					

* недоступно для ресивера 270 л

** на 2 дБ выше для открытых моделей

*** на 8 кг меньше для открытых моделей

Размеры

Модель	длина, мм	ширина, мм	высота, мм
200 л 200 л + осушитель	1440	610	1250
270 л 270 л + осушитель	1550	610	1320
500 л 500 л + осушитель	1935	640	1475

труба на выходе для всех моделей 3/4"

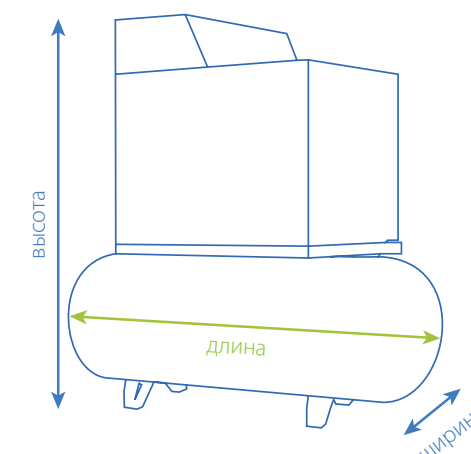



Винтовые маслозаполненные компрессоры CSM MINI

CSM MINI — компактный энергоэффективный компрессор

Небольшая, компактная и мощная винтовая установка обеспечит ваше производство максимальным объемом сжатого воздуха при небольших энергозатратах.

CSM MINI на раме

Напольные компрессоры CSM MINI можно использовать в качестве дополнения к существующей воздушной системе и, благодаря низкому уровню шума, расположить поблизости от места применения.

CSM MINI на ресивере

CSM MINI на ресивере представляет собой идеальную автономную систему. Модуль состоит из воздушного компрессора, установленного на 200-литровый ресивер.

CSM MINI на ресивере с осушителем

Версия на ресивере с осушителем — установка «все в одном», которая идеально подходит для мест, где одним из требований к сжатому воздуху является низкая точка росы. Включает в себя воздушный компрессор, ресивер емкостью 200 л., и рефрижераторный осушитель с индикатором точки росы и автоматическим дренажным клапаном.

Основные преимущества

- занимает площадь менее 1 м²
- используются первоклассные комплектующие
- энергосбережение за счет малой мощности двигателя
- компактная установка
- простой доступ для обслуживания
- высокоэффективная компрессорная головка
- теплозащита
- эффективное охлаждение
- большие интервалы техобслуживания
- внешнее смотровое окошко для проверки уровня масла
- электронное управление сбросом конденсата, удаляется только вода без потерь сжатого воздуха
- низкий уровень шума



Винтовые маслозаполненные компрессоры CSM MINI



Технические характеристики

Модель	Рабочее давление		Мощность электродвигателя		Производительность		Уровень шума dB(A)	Параметры электросети В/Гц/Ф	Ресивер л	Труба на выходе «	Масса кг
	бар	psi	л.с.	кВт	л/мин	м ³ /ч					
НА РАМЕ											
CSM 3/8 B* MINI	8	118	3	2,2	300	18,0	61	400/50/3	–	¾	99
CSM 3/10 B* MINI	10	145	3	2,2	240	14,4	61	400/50/3	–	¾	99
CSM 4/8 B MINI	8	118	4	3	445	26,7	61	400/50/3	–	¾	103
CSM 4/10 B MINI	10	145	4	3	320	19,2	61	400/50/3	–	¾	103
CSM 5,5/8 B MINI	8	118	5,5	4	560	33,6	62	400/50/3	–	¾	105
CSM 5,5/10 B MINI	10	145	5,5	4	470	28,2	62	400/50/3	–	¾	105
CSM 5,5/8 BX MINI	8	118	5,5	4	560	33,6	62	400/50/3	–	¾	105
CSM 5,5/10 BX MINI	10	145	5,5	4	470	28,2	62	400/50/3	–	¾	105
CSM 7,5/8 BX MINI	8	118	7,5	5,5	700	42,0	64	400/50/3	–	¾	110
CSM 7,5/10 BX MINI	10	145	7,5	5,5	600	36,0	64	400/50/3	–	¾	110
CSM 10/8 BX MINI	8	118	10	7,5	1008	60,5	66	400/50/3	–	¾	160
CSM 10/10 BX MINI	10	145	10	7,5	920	55,2	66	400/50/3	–	¾	160
НА РЕСИВЕРЕ 200 л											
CSM 3/8 MINI	8	118	3	2,2	300	18,0	61	400/50/3	200	½	155
CSM 3/10 MINI	10	145	3	2,2	240	14,4	61	400/50/3	200	½	155
CSM 4/8 MINI	8	118	4	3	445	26,7	61	400/50/3	200	½	157
CSM 4/10 MINI	10	145	4	3	320	19,2	61	400/50/3	200	½	157
CSM 5,5/8 MINI	8	118	5,5	4	560	33,6	62	400/50/3	200	½	159
CSM 5,5/10 MINI	10	145	5,5	4	470	28,2	62	400/50/3	200	½	159
CSM 5,5/8 X MINI	8	118	5,5	4	560	33,6	62	400/50/3	200	½	159
CSM 5,5/10 X MINI	10	145	5,5	4	470	28,2	62	400/50/3	200	½	159
CSM 7,5/8 X MINI	8	118	7,5	5,5	700	42,0	64	400/50/3	200	½	164
CSM 7,5/10 X MINI	10	145	7,5	5,5	600	36,0	64	400/50/3	200	½	164
CSM 10/8 X MINI	8	118	10	7,5	1008	60,5	66	400/50/3	200	½	214
CSM 10/10 X MINI	10	145	10	7,5	920	55,2	66	400/50/3	200	½	214
НА РЕСИВЕРЕ 200 л С ОСУШИТЕЛЕМ											
CSM 3/8 D* MINI	8	118	3	2,2	300	18,0	61	400/50/3	200	½	187
CSM 3/10 D* MINI	10	145	3	2,2	240	14,4	61	400/50/3	200	½	187
CSM 4/8 D MINI	8	118	4	3	445	26,7	61	400/50/3	200	½	191
CSM 4/10 D MINI	10	145	4	3	320	19,2	61	400/50/3	200	½	191
CSM 5,5/8 D MINI	8	118	5,5	4	560	33,6	62	400/50/3	200	½	193
CSM 5,5/10 D MINI	10	145	5,5	4	470	28,2	62	400/50/3	200	½	193
CSM 5,5/8 DX MINI	8	118	5,5	4	560	33,6	62	400/50/3	200	½	193
CSM 5,5/10 DX MINI	10	145	5,5	4	470	28,2	62	400/50/3	200	½	193
CSM 7,5/8 DX MINI	8	118	7,5	5,5	700	42,0	64	400/50/3	200	½	198
CSM 7,5/10 DX MINI	10	145	7,5	5,5	600	36,0	64	400/50/3	200	½	198
CSM 10/8 DX MINI	8	118	10	7,5	1008	60,5	66	400/50/3	200	½	254
CSM 10/10 DX MINI	10	145	10	7,5	920	55,2	66	400/50/3	200	½	254

B = на раме X = «звезда – треугольник» D = с осушителем

Стандартная комплектация:

- Прямой пуск на компрессорах от 3 до 4 л.с., прямой пуск или пуск «звезда-треугольник» на компрессорах 5,5 л.с., пуск «звезда-треугольник» на компрессорах 7,5 л.с.
- Термоманитный автоматический выключатель.

* Доступна версия с параметрами электросети 230 В/50 Гц/1 фаза ** Доступна версия с ресивером 270 л

Размеры

Модель	длина, мм	ширина, мм	высота, мм
CSM MINI 3–7,5 на раме	620	605	950
CSM MINI 10 на раме	620	635	975
CSM MINI 3–7,5 на ресивере и на ресивере с осушителем	1420	575	1255
CSM MINI 10 на ресивере и на ресивере с осушителем	1420	648	1280





Винтовые маслозаполненные компрессоры CSM

Сжатый воздух используется на многих предприятиях, поэтому выбор правильного компрессора — это одно из наиболее важных принимаемых в компании решений. Линейка CSM — это прочные и надежные винтовые компрессоры с впрыском масла и ременным приводом. Это высококачественные компрессоры с возможностью простой установки воздушного ресивера, рефрижераторного осушителя, фильтров на входе и выходе представляют собой комплексное компактное решение.

Простые в эксплуатации, эффективные и надежные компрессоры CSM соответствуют требованиям, предъявляемым к сжатому воздуху в шиномонтажных мастерских, покрасочных цехах, автомобильных дилеров, станций технического обслуживания и других малых предприятий.



Дополнительные и стандартные опции

CSM 7,5–20	Установка на заводе-изготовителе	Послепродажная установка
МАСЛО 8000Н	✓	✗
ПИЩЕВОЕ МАСЛО 10	✓	✗
ВОЗДУШНЫЙ РЕСИВЕР 270 Л	✓	✗
ВОЗДУШНЫЙ РЕСИВЕР 500 Л	✓	✗
ВОЗДУШНЫЙ РЕСИВЕР 270 Л + РЕФРИЖЕРАТОРНЫЙ ОСУШИТЕЛЬ	✓	✗
ВОЗДУШНЫЙ РЕСИВЕР 500 Л + РЕФРИЖЕРАТОРНЫЙ ОСУШИТЕЛЬ	✓	✗
ВОЗДУШНЫЙ РЕСИВЕР 270 Л + РЕФРИЖЕРАТОРНЫЙ ОСУШИТЕЛЬ + ФИЛЬТРЫ НА ВХОДЕ И ВЫХОДЕ	✓	✗
ВОЗДУШНЫЙ РЕСИВЕР 500 Л + РЕФРИЖЕРАТОРНЫЙ ОСУШИТЕЛЬ + ФИЛЬТРЫ НА ВХОДЕ И ВЫХОДЕ	✓	✗
СЛИВ ИЗ ВОЗДУШНЫХ РЕСИВЕРОВ ПО ТАЙМЕРУ	✓	✗
СКОБЫ ДЛЯ ТРАНСПОРТИРОВКИ	✓	✗
ДЕРЕВЯННЫЙ ЯЩИК	✓	✗

✓ = доступно как опция ✗ = недоступно

CSM 21–40	Установка на заводе-изготовителе
РЕЛЕ ЧЕРЕДОВАНИЯ ФАЗ	✓
ЭЛЕКТРОННЫЙ КОНТРОЛЛЕР	✓
ЭЛЕКТРОННЫЙ КОНДЕНСАТООТВОДИК (НА ВСТРОЕННОМ ОСУШИТЕЛЕ)	✓
ПИЩЕВЫЕ МАСЛА	✓
МАГИСТРАЛЬНЫЕ ФИЛЬТРЫ G+C (ТОЛЬКО ДЛЯ ВЕРСИИ НА РЕСИВЕРЕ С ОСУШИТЕЛЕМ)	✓
ВОЗДУШНЫЙ РЕСИВЕР 500 Л + РЕФРИЖЕРАТОРНЫЙ ОСУШИТЕЛЬ	✓
ДЕРЕВЯННАЯ УПАКОВКА	✓

✓ = доступно как опция

Преимущества в использовании

Комплексное решение

- Очень компактная конструкция «все в одном».
- Компрессор на раме занимает менее одного квадратного метра.
- Доступны версии на раме, на ресивере, на ресивере с осушителем и фильтрами.
- Полная защита при транспортировке.
- Не требуется специальное основание.
- Очень низкий уровень шума и вибрации.
- Простая установка в мастерской или очень близко к месту использования воздуха

Легендарная надежность

- Прочная и надежная конструкция.
- При производстве используются высококачественные компоненты.
- Новое поколение винтовых блоков позволяет работать в непрерывном режиме в сверхсложных рабочих условиях.
- Большие вентиляционные отверстия улучшают теплообмен, что повышает эффективность работы компрессора и продлевает срок его службы
- Компрессор рассчитан на работу при температуре окружающей среды до 46°C/115°F.

Простое обслуживание и доступность

- Все обслуживаемые компоненты размещены в передней части компрессора, обеспечивая тем самым простую доступность.
- Индикация уровня масла на передней панели без необходимости ее снятия.
- Возможность простой и быстрой проверки благодаря контроллеру.
- Работы по техобслуживанию и чистке может выполнять один сотрудник.

Экономическая эффективность

- Надежная конструкция.
- Низкие расходы на обслуживание.
- Увеличенные интервалы технического обслуживания.
- Низкое энергопотребление благодаря двигателям IE3 и усовершенствованному винтовому блоку.

Винтовые маслозаполненные компрессоры CSM



Технические характеристики

Модель	Макс. рабочее давление бар	Номинальное рабочее давление бар	Мощность двигателя		Производительность при номинальных условиях *		Уровень шума** дБ(А)	Масса			
			кВт	л. с.	м³/ч	л/мин		на раме	на ресивере 270 л	на ресивере 270л с осушителем	на ресивере 270л с осушителем и фильтрами
CSM 7,5	8	7,5	5,5	7,5	50,8	846	64	160	207	242	247
	10	9,5			41,8	696					
CSM 10	8	7,5	7,5	10	68,4	1140	64	170	217	250	255
	10	9,5			59,8	996					
	13	12,5			46,8	780					
CSM 15	8	7,5	11	15	97,2	1620	69	185	232	265	270
	10	9,5			85,0	1416					
	13	12,5			69,1	1152					
CSM 20	8	7,5	15	20	111,6	1860	71	200	247	280	285
	10	9,5			100,8	1680					
	13	12,5			79,9	1332					

* Производительность установки, измеренная по ISO 1217, приложение С, последняя редакция

** Уровень шума, измеренный по ISO 2151:2004 с использованием ISO 9614/2

Варианты с установкой на ресивер 500 л.:

- Вес = дополнительно 50 кг.
- Все соединения выпуска воздуха = G ¾

Модель	Макс. рабочее давление бар	Мощность двигателя		Производительность при номинальных условиях *			Уровень шума** дБ(А)	Масса		
		кВт	л. с.	м³/ч	л/с	л/мин		на раме	с осушителем	на ресивере 500л с осушителем
CSM 21	8	15	20	153	42,5	2550	67	313	362	588
	10			139	38,5	2310				
	13			112	31,2	1872				
CSM 25	8	18,5	25	188	52,1	3126	69	328	377	603
	10			162	45,0	2700				
	13			139	38,5	2310				
CSM 30	8	22	30	223	62,0	3720	70	344	393	619
	10			193	53,6	3216				
	13			167	46,4	2784				
CSM 40	8	30	40	260	72,2	4332	71	444	493	-
	10			234	65,1	3906				
	13			206	57,2	3432				

* Производительность установки, измеренная по ISO 1217, приложение С, последняя редакция

** Уровень шума, измеренный по ISO 2151:2004 с использованием ISO 9614/2

*** Справочное рабочее давление: 7,5–9,5–12,5 бар

Габаритные размеры

CSM 7,5–20	Длина, мм	Ширина, мм	Высота, мм
на раме	850	720	980
на ресивере 270л	1543	720	1337
на ресивере 500л	1945	720	1468

CSM 21–40	Длина, мм	Ширина, мм	Высота, мм
на раме	1180	833	1220
на раме с осушителем	1450	833	1220
на ресивере 500 л с осушителем	1904	833	1832



Винтовые маслозаполненные компрессоры CSA

Серия CSA 5,5–20 л.с. представляет собой высококлассное оборудование, предназначенное для небольших рабочих мест и способное удовлетворять производственные потребности до 120 м³/ч.

CSA на раме

Тихая работа: Результатом многолетних экспериментов стало значительное снижение уровня шума.

Все внутренние части легко доступны как для регулярных проверок, так и для основных операций по обслуживанию. Сняв всего 2 панели, можно легко поменять масло и фильтры, а ремни легко заменяются при снятии всего одной панели.

CSA на ресивере

Винтовой компрессор CSA на ресивере полностью проверен и протестирован на сборочной линии. Это бесшумный винтовой компрессор с впрыском масла и ресивером для сжатого воздуха с функцией стабилизации давления и слива конденсата. Установка компрессора чрезвычайно проста: нужно поставить компрессор, подключить его к сети сжатого воздуха и электрической сети.

CSA (7,5–20 л.с.) на ресивере с осушителем

— готовая компрессорная станция. Бесшумный винтовой компрессор с впрыском масла, ресивер с удобной системой установки, рефрижераторный осушитель серии CDX и оптимизированная система расположения фильтров обеспечивают высокую производительность компрессора и выдают в сеть сжатый сухой очищенный воздух. Весь конденсат сливается в специальную емкость с помощью таймерной системы слива конденсата. Только компрессоры серии CSA на ресивере с осушителем имеют в стандартной комплектации фильтры грубой и тонкой очистки и реле чередования фаз.

Основные преимущества

- предназначен для небольших пространств, устанавливается вблизи рабочего места
- малая занимаемая площадь (от 1,2 м²)
- компактная многофункциональная система, поставляется в собранном виде, готовой к эксплуатации
- высококачественные и высокоэффективные компоненты
- простой доступ ко всем компонентам, внешнее смотровое окошко для проверки уровня масла
- простое обслуживание
- низкий уровень шума
- ресиверы двух размеров: на 270 или 500 литров
- низкая точка росы
- возможность установки фильтров с байпасной линией
- вариант с постоянной частотой вращения и программируемой регулировкой нагрузки/разгрузки обеспечивает значительную экономию энергии



Винтовые маслозаполненные компрессоры CSA



Технические характеристики

Модель	Рабочее давление		Мощность электродвигателя		Производительность		Уровень шума dB(A)	На раме кг	Масса			
	бар	psi	л.с.	кВт	л/мин	м³/ч			CSA на ресивере		CSA на ресивере с осушителем	
									270 л кг	500 л кг	270 л кг	500 л кг
CSA 5,5/8	8	116	5,5	4	600	36,0	60	180	–	–	–	–
CSA 5,5/10	10	145	5,5	4	485	29,1	60	180	–	–	–	–
CSA 7,5/8	8	116	7,5	5,5	820	49,2	64	195	255	340	290	375
CSA 7,5/10	10	145	7,5	5,5	670	40,2	64	195	255	340	290	375
CSA 10/8	8	116	10	7,5	1153	69,2	64	200	265	350	310	385
CSA 10/10	10	145	10	7,5	1000	60,0	64	200	265	350	310	385
CSA 10/13	13	188	10	7,5	810	48,6	64	200	265	350	310	385
CSA 15/8	8	116	15	11	1665	99,9	63	220	285	370	320	405
CSA 15/10	10	145	15	11	1435	86,1	63	220	285	370	320	405
CSA 15/13	13	188	15	11	1210	72,6	63	220	285	370	320	405
CSA 20/8	8	116	20	15	2000	120,0	65	245	310	395	345	430
CSA 20/10	10	145	20	15	1790	107,4	65	245	310	395	345	430
CSA 20/13	13	188	20	15	1480	88,8	65	245	310	395	345	430

Размеры и вес даны без упаковки

1) Так же доступна версия на 270 ресивере в двух вариантах: на ресивере и на ресивере с осушителем.

2) Особенности для ресивера объемом 270 л:

- Вес уменьшен на 75 кг.
- Высота уменьшена на 130 мм.
- Длина уменьшена на 400 мм.



Размеры

Модель	длина, мм	ширина, мм	высота, мм
CSA 5.5–20 на раме	995	655	1045
CSA 5.5–20 на ресивере 270 л	1535	655	1550
CSA 5.5–20 на ресивере 270 л с осушителем	1535	655	1550
CSA 5.5–20 на ресивере 500 л	1935	655	1680
CSA 5.5–20 на ресивере 500 л с осушителем	1935	655	1680

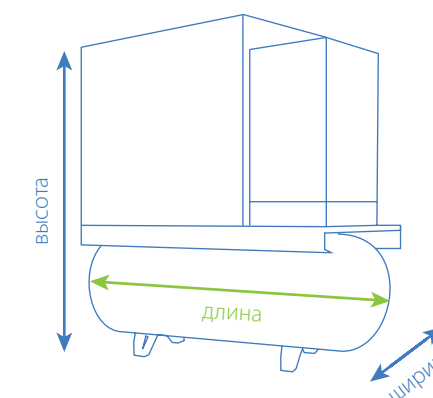



Винтовые маслозаполненные компрессоры DRA IVR

Качественный сжатый воздух повышает эффективность вашего производства. Поэтому так важно выбрать правильный компрессор. Воспользуйтесь преимуществами высокоэффективных винтовых компрессоров с впрыском масел серии DRA IVR.

Новые компрессоры DRA IVR обеспечивают точное соответствие потребностям в сжатом воздухе благодаря автоматической регулировке частоты вращения двигателя. В сочетании с инновационной конструкцией трансмиссии с прямым приводом это приводит к экономии энергии на 35%. При этом затраты в течение жизненного цикла также уменьшаются на 25%.

Дополнительные и стандартные опции

ОПИСАНИЕ	Установка на заводе-изготовителе	Послепродажная установка
ГРАФИЧЕСКИЙ КОНТРОЛЛЕР ES 4000 Advanced	✓	✗
ГРАФИЧЕСКИЙ КОНТРОЛЛЕР ES 4000 Advanced + управление группой компрессоров EControl 6	✓	✗
ПИЩЕВЫЕ МАСЛА	✓	✗
МАСЛО с интервалом 8000 ч	✓	✗
Влагоотделитель	✓	✓
Влагоотделитель с электронным дренажным клапаном	✓	✓
КОАЛЕСЦЕНТНЫЙ ПРЕ- И ПОСТФИЛЬТР	Стандартно для компрессора со встроенным осушителем	✗
Воздушный ресивер с таймерным конденсатотводчиком	станд	✗
Первоклассная шумоизоляционная панель	✓	✓
ДЕРЕВЯННЫЙ КОНТЕЙНЕР	✓	✗

✓ = доступно как опция ✗ = недоступно

Преимущества в использовании

Простой монтаж

- Компактная установка «всё в одном».
- Версия на воздушном ресивере.
- Стандартные осушители с пре- и постфильтрами
- Очень низкий уровень шума.
- Простой монтаж — в компрессорной или очень близко к месту использования воздуха.
- Занимаемая площадь меньше одного квадратного метра.
- Более качественный сжатый воздух благодаря циклонному влагоотделителю.
- Инновационная конструкция.
- Простая транспортировка с полной защитой (по запросу упаковка в деревянный ящик).
- Не требуется специальное основание.

Высокое качество

- Непревзойденные высококачественные компоненты:
- Высоконадежная трансмиссия обеспечивает бесшумную и бесперебойную работу компрессора.
- Комбинированные охладители высокой производительности, идеальная фильтрация и охлаждение воздуха гарантируют более продолжительный срок эксплуатации.
- Защита от перегрузки и полностью автоматизированное управление.
- Высококачественный двигатель, рассчитанный для эксплуатации в тяжелых условиях.

Простое обслуживание и доступность

- Все обслуживаемые компоненты размещены в передней части компрессора, обеспечивая тем самым простой и удобный доступ.
- Откройте переднюю дверцу и можно проводить работы по техобслуживанию или чистке, а также заменять масляный фильтр, влагоотделитель и воздушный фильтр.
- Индикация уровня масла снаружи на передней панели.
- Возможность простой и быстрой проверки благодаря сервисной дверце и контроллеру.
- Работы по техобслуживанию и чистке может выполнять один сотрудник.

Экономия расходов

- Низкое энергопотребление благодаря технологии IVR и прямой передаче.
- Оптимальная эффективность, смазка и охлаждение.
- Увеличенные интервалы технического обслуживания.

Безопасность

- Аварийный останов.
- Защитная решетка.
- Электрический шкаф с защитой IP 54.
- Внутренняя и внешняя защита электрического вентилятора.

Винтовые маслозаполненные компрессоры DRA IVR



Технические характеристики

РЕГУЛИРУЕМАЯ ЧАСТОТА ВРАЩЕНИЯ	Мин. рабочее давление	Макс. рабочее давление	Производительность при стандартных условиях *					Мощность электродвигателя		Уровень шума**	Расход воздуха охлаждения
			Мин. производительность	Макс. производительность				кВт	л.с.		
Модель	бар	бар	7 бар	5 бар	7 бар	9,5 бар	12,5 бар			дБ(А)	м³/ч
DRA 10 IVR	5,5	12,5	16,3	75,5	73,5	63,5	50,0	7,5	10	62	2200
DRA 15 IVR	5,5	12,5	15,9	111,7	109,4	88,2	72,3	11	15	64	2200
DRA 20 IVR	5,5	12,5	15,5	137,2	133,0	111,5	83,6	15	20	65	2200

* Технические характеристики изделия соответствуют стандарту ISO 1217, Приложение С, последняя редакция

** Уровень шума, измеренный по ISO 2151: 2004 с использованием ISO 9614/2



Масса и габаритные размеры

Модель	МАССА, КГ				
	На раме	На ресивере 270 л	На ресивере 270 л с осушителем	На ресивере 500 л	На ресивере 500 л с осушителем
DRA 10 IVR	227	319	393	353	427
DRA 15 IVR	243	335	409	371	445
DRA 20 IVR	246	338	412	391	465

Модель	РАЗМЕРЫ, ММ		
	Длина	Ширина	Высота
На раме	995	655	1045
На ресивере 270 л	1535	655	1535
На ресивере 270 л с осушителем	1535	655	1550
На ресивере 500 л	1935	655	1665
На ресивере 500 л с осушителем	1935	655	1680



DRB 20–34, привод через редуктор DRB 20–34 IVR, прямой привод

Использование качественного сжатого воздуха повышает эффективность вашей компании. Поэтому так важно выбрать правильный компрессор. Ни один заказчик не пожалует о выборе высокоэффективных маслозаполненных винтовых компрессоров серии DRB и DRB IVR. Воспользуйтесь великолепными характеристиками и высокой эффективностью новых компрессоров.

Новые компрессоры DRB IVR обеспечивают точное соответствие потребностям в сжатом воздухе благодаря автоматической регулировке оборотов электродвигателя. В сочетании с инновационной конструкцией трансмиссии с прямым приводом это приводит к экономии энергии в среднем на 35%, причем эти затраты в течение срока службы также уменьшаются в среднем на 25%.

Дополнительные и стандартные опции

ПЕРЕЧЕНЬ ОПЦИЙ	Установка на заводе-изготовителе
Масло 8000ч	✓
Нагреватель верхней панели *	✓
Пищевое масло	✓
Рекуперация энергии *	✓
Впускной фильтр для тяжелых условий	✓
Магистральные фильтры G + C (в версии с осушителем)	✓
Влагоотделитель (WSD) с поплавковым конденсатоотводчиком	✓
Влагоотделитель (WSD) с автоматическим конденсатоотводчиком	✓
Конденсатоотводчик LD для дренажа водоотделителя (WSD)	✓
Реле чередования фаз	Стд.
Деревянная упаковка	✓
Графический контроллер	✓
Щумогасящая панель	✓
ICONS	✓
Подключение ES6I multilogic с графическим контроллером	✓

✓ = доступно как опция * = нестандартная комбинация



Винтовые компрессоры DRB 20–34/ DRB 20–34 IVR



Технические характеристики

ПОСТОЯННАЯ ЧАСТОТА ВРАЩЕНИЯ	Макс. рабочее давление ***	Производительность *			Мощность электродвигателя		Уровень шума **	Масса		
		м³/час	л/с	л/мин	кВт	л.с		на раме	с осушителем	на ресивере 500 л с осушителем
DRB 20	7,5	162	44,9	2696	15	20	67	330	375	550
	8,5	152	42,3	2536						
	10	136	37,8	2266						
	13	117	32,4	1946						
DRB 25	7,5	199	55,3	3317	18,5	25	68	355	405	580
	8,5	189	52,4	3144						
	10	175	48,7	2922						
	13	137	38,0	2279						
DRB 29	7,5	231	64,3	3858	22	30	69	370	420	595
	8,5	224	62,4	3741						
	10	198	54,9	3294						
	13	167	46,5	2790						
DRB 34	7,5	253	70,2	4210	26	35	71	385	435	610
	8,5	239	66,4	3987						
	10	224	62,1	3728						
	13	196	54,4	3263						

* Производительность установки, измеренная по ISO 1217, приложение C, последняя редакция

** Уровень шума, измеренный по ISO 2151:2004 с использованием ISO 9614/2

*** Справочное рабочее давление: 7 – 8 – 9,5 – 12,5 бар

РЕГУЛИРУЕМАЯ ЧАСТОТА ВРАЩЕНИЯ	Мин. раб. давление	Макс. раб. давление	Производительность при стандартных условиях *															Мощность электродвигателя		Ур-нь шума**	Масса			
			Мин. производительность *					Макс. производительность *										кВт	л.с		дБ(А)	на раме	с осушителем	на ресивере 500 л с осушителем
			7 бар	7 бар	8,5 бар	9,5 бар	12,5 бар	7 бар	7 бар	8,5 бар	9,5 бар	12,5 бар	7 бар	7 бар	8,5 бар	9,5 бар	12,5 бар							
Модель	бар	бар	м³/час	л/с	л/мин	м³/час	л/с	л/мин	м³/час	л/с	л/мин	м³/час	л/с	л/мин	м³/час	л/с	л/мин	кВт	л.с	дБ(А)	на раме	с осушителем	на ресивере 500 л с осушителем	
DRB 20 IVR	5,5	13	47	13	780	175	48,5	2911	157	43,7	2620	149	41,5	2489	128	35,6	2138	15	20	68	310	355	530	
DRB 25 IVR	5,5	13	47	13	780	210	58,4	3505	194	53,8	3225	182	50,5	3029	146	40,6	2435	18,5	25	70	325	375	550	
DRB 29 IVR	5,5	13	47	13	780	235	65,3	3920	216	60,1	3606	203	56,4	3386	182	50,5	3029	22	30	71	330	385	560	
DRB 34 IVR	5,5	13	47	13	780	249	69,3	4158	233	64,8	3891	225	62,4	3742	196	54,5	3267	26	35	72	350	400	575	

* Производительность установки, измеренная по ISO 1217, приложение C, последняя редакция

** Уровень шума, измеренный по ISO 2151:2004 с использованием ISO 9614/2

Габаритные размеры

Модель	Длина, мм	Ширина, мм	Высота, мм
на раме	1200	835	1220
на раме с осушителем	1450	835	1220
На ресивере 500л с осушителем	1940	835	1835



Преимущества в использовании

Простой монтаж

- Компактная комплексная система. Улучшенное качество сжатого воздуха благодаря циклонному влагоотделителю и коалесцирующим фильтрам (опции).
- Инновационный дизайн
- Простая и безопасная транспортировка
- Не требуется специальный фундамент

Высокое качество

- Непревзойденные высококачественные компоненты:
- Высоконадежная трансмиссия обеспечивает бесшумную и бесперебойную работу компрессора
- Комбинированные охладители высокой производительности, идеальная фильтрация и охлаждение воздуха гарантируют более продолжительный срок эксплуатации
- Защита от перегрузки и полностью автоматизированное управление
- Высококачественный двигатель, рассчитанный для эксплуатации в тяжелых условиях

Простое обслуживание и доступ

- Все обслуживаемые компоненты размещены в передней части установки, обеспечивая простой доступ, поэтому нужно только открыть переднюю дверцу и можно проводить работы по техобслуживанию или чистке, с простым доступом для замены к охладителям, масляному фильтру, сепаратору и воздушному фильтру.
- Окно уровня масла на передней панели
- Возможность простой и быстрой проверки благодаря сервисной дверце и контроллеру
- Работы по техобслуживанию и чистке может выполнять один сотрудник

Экономия расходов

- Низкое энергопотребление благодаря моторам IE3 и технологии IVR
- Оптимальная эффективность, смазка и охлаждение
- Длительные интервалы технического обслуживания

Безопасность

- Экстренная остановка
- Защитная сетка
- Электрический шкаф с защитой IP54
- Внутренняя и внешняя защита электрических вентиляторов



Винтовые маслозаполненные компрессоры DRB/DRB IVR 30–50

Качественный сжатый воздух повышает эффективность вашего производства. Поэтому так важно выбрать соответствующий компрессор. Ни один заказчик не пожалует о выборе высокоэффективных адаптируемых винтовых компрессоров с впрыском масла серии DRB и DRB IVR. Освежите работу своей компании и используйте великолепные характеристики и высокую эффективность новых компрессоров.

Новые компрессоры DRB IVR обеспечивают точное соответствие потребностям в сжатом воздухе благодаря автоматической регулировке частоты вращения двигателя. В сочетании с инновационной конструкцией с прямым приводом это приводит к экономии энергии в среднем на 35%. При этом затраты в течение жизненного цикла также уменьшаются в среднем на 25%.

Дополнительные и стандартные опции

ОПИСАНИЕ	Установка на заводе-изготовителе	Послепродажная установка
МАСЛО СИНТЕТИЧЕСКОЕ (с периодичностью замены) 8000 часов	✓	✗
ЗАПУСК ПРИ ОТРИЦАТЕЛЬНЫХ ТЕМПЕРАТУРАХ	✓	✓
ПИЩЕВОЕ МАСЛО Foodgrade	✓	✗
Встроенная система рекуперации энергии	✓	✓
ВПУСКНОЙ ФИЛЬТР ДЛЯ ТЯЖЕЛЫХ УСЛОВИЙ ЭКСПЛУАТАЦИИ	станд. на компр. мощностью 30 и 37 кВт	станд. на компр. мощностью 30 и 37 кВт
Встроенный магистральный ФИЛЬТР, содержание остаточного масла 0,1 ppm	✓ (с осушителем)	✓ (с осушителем)
ДРЕНАЖ ВОДОУДАЛИТЕЛЯ (WSD) + автоматический дренаж	✓	✓
РЕЛЕ чередования ФАЗ	станд.	станд.
ТЕРМОСТАТ В ТРОПИЧЕСКОМ ИСПОЛНЕНИИ	станд.	станд.
ДЕРЕВЯННАЯ УПАКОВКА	✓	✗
Графический контроллер ES 4000	✓	✗
Главный сетевой выключатель	✓	✗
Первоклассная шумоизоляционная панель	✓	✓

✓ = доступно как опция ✗ = недоступно

Преимущества для клиентов

Простой монтаж

- Компактная комплексная система благодаря встроенным более мощным охладителям. Улучшить качество сжатого воздуха можно с помощью циклонного водоотделителя и коалесцирующего фильтра, доступных в качестве дополнительного оборудования.
- Новаторская конструкция.
- Простая транспортировка с полной защитой.
- Не требуется специальный фундамент.

Высокое качество

- Непревзойденные высококачественные компоненты:
 - Высоконадежная трансмиссия обеспечивает бесшумную и бесперебойную работу компрессора.
 - Масляно-воздушные охладители высокой производительности, идеальная фильтрация и охлаждение воздуха гарантируют уменьшение интенсивности тепловых ударов и более продолжительный срок эксплуатации.
 - Защита от перегрузки и полностью автоматизированное управление.
 - Высококачественный двигатель, рассчитанный для эксплуатации в тяжелых условиях.

Простое обслуживание и доступность

- Все обслуживаемые компоненты размещены в передней части компрессора, обеспечивая тем самым простую доступность. Нужно только открыть переднюю дверцу и можно проводить работы по техобслуживанию или чистке, а также заменять охладители, масляный фильтр, водоотделитель и воздушный фильтр.
- Индикатор уровня масла на передней панели.
- Возможность простой и быстрой проверки благодаря сервисной дверце и контроллеру.
- Работы по техобслуживанию и чистке может выполнять один сотрудник.

Экономия расходов

- Низкое энергопотребление благодаря двигателям IE3 и технологии IVR.
- Оптимальная эффективность, смазка и охлаждение.
- Увеличенные интервалы технического обслуживания.

Безопасность

- Аварийный останов.
- Защитная сетка.
- Электрический шкаф с защитой IP 54.
- Внутренняя и внешняя защита электрических вентиляторов.



Винтовые маслозаполненные компрессоры DRB/DRB IVR 30–50



Технические характеристики

ПОСТОЯННАЯ ЧАСТОТА ВРАЩЕНИЯ	Макс. рабочее давление	Мощность двигателя		Производительность при стандартных условиях*		Уровень шума**	Расход воздуха охлаждения	Масса	
		кВт	л.с.	м³/ч	л/мин			На раме	С осушителем
Модель	бар					дБ(А)	м³/ч	кг	
DRB 30	7,5	22	30	232	3900	68	2300	445	520
	8,5			219	3660				
	10			199	3300				
	13			172	2880				
DRB 35	7,5	26	35	271	4500	69	4800	460	535
	8,5			258	4320				
	10			236	3960				
	13			205	3420				
DRB 40	7,5	30	40	328	5460	70	4800	560	681
	8,5			300	4980				
	10			275	4560				
	13			240	4020				
DRB 50	7,5	37	50	367	6120	71	4800	623	744
	8,5			339	5640				
	10			304	5040				
	13			275	4560				

РЕГУЛИРУЕМАЯ ЧАСТОТА ВРАЩЕНИЯ	Мин. рабочее давление	Макс. рабочее давление	Мощность электро-двигателя		Производительность при стандартных условиях*										Уровень шума**	Расход воздуха охлаждения	Масса			
			кВт	л.с.	Мин. FAD *					Макс. FAD *							кг	С осушителем		
					7 бар		4 бар		7 бар		10 бар		12,5 бар							
Модель	бар	бар			м³/ч		л/с		м³/ч		л/с		м³/ч		л/с		дБ(А)	м³/ч	На раме	С осушителем
DRB 30 IVR	5,5	13	20	30	46	13	250	69	243	68	211	59	176	49	68	2300	434	503		
DRB 35 IVR	5,5	13	26	35	46	13	290	81	277	77	247	69	205	57	69	4800	444	513		
DRB 40 IVR	5,5	13	30	40	60	17	348	97	327	91	289	80	243	68	70	4800	492	607		
DRB 50 IVR	5,5	13	37	50	64	18	380	106	360	100	325	80	265	74	71	4800	514	629		

Габаритные размеры

Модель	Ширина, мм	Высота, мм	Длина IVR, мм	Длина IVR + осушитель, мм
DRB 30 DRB 35	830	1555	1320	1320
DRB 40 DRB 50				1810

* Технические характеристики изделия соответствуют стандарту ISO 1217, приложение С, последняя редакция
 ** Уровень шума измерен в соответствии со стандартом ISO 2151



DRM 40–60 DRM 40–60 IVR

Ваша продукция зависит от сжатого воздуха, поэтому вы знаете, насколько важен надежный компрессор. Модель DRM создана, чтобы стать вашим незаменимым помощником на рабочем месте. Как правило, компрессоры в этом сегменте имеют ременной привод, но наш новейший маслозаполненный винтовой компрессор оснащен прямым приводом с редуктором. Это означает отсутствие натяжения ремней и необходимости в их техническом обслуживании и замене. Компрессоры DRM также оборудуются усовершенствованным контроллером со встроенными возможностями подключения для простого управления и мониторинга вашей системы сжатого воздуха. Результат: надежность, простота использования и оптимальные затраты на техническое обслуживание с момента установки новых компрессоров DRM...

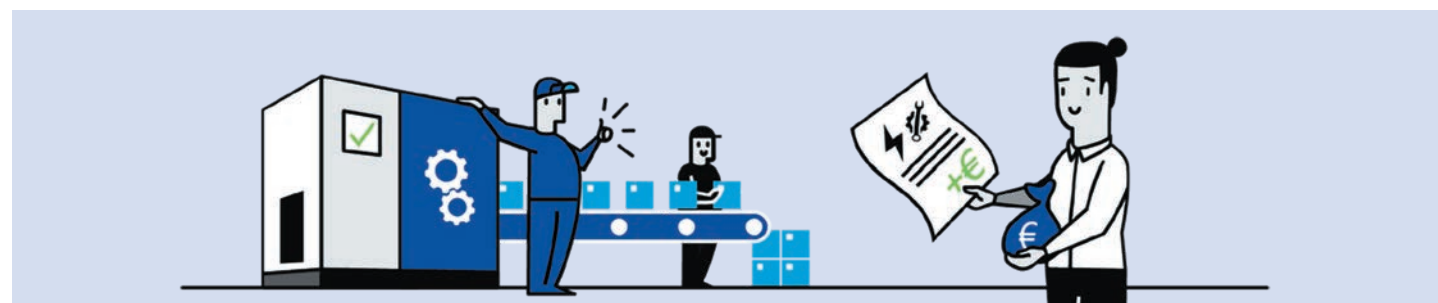

Контроллер ES4000S для оптимальной производительности



Новый DRM поставляется в стандартной комплектации с контроллером ES4000S, который управляет работой компрессора и контролирует ее. Простой в использовании ES4000S и доступный опционно ES4000T с сенсорным экраном позволяют получать обновления и предупреждения о необходимости технического обслуживания до того, как возникнут реальные проблемы. Интегрированные **ICONS** возможности подключения обеспечивают расширенные преимущества удаленного мониторинга и управления:

- Дистанционный мониторинг, который помогает вам оптимизировать работу вашей системы сжатого воздуха и экономить электроэнергию.
- Своевременное техническое обслуживание для оптимизации затрат и увеличения срока службы машины.
- Потенциальные проблемы распознаются до того, как они превратятся угрозу для бесперебойного производства.

VSD: значительная экономия энергии

Всегда ли ваше предприятие работает на 100 % мощности? В случае стандартного компрессора это всегда так, даже когда вам этого не требуется. В большинстве производственных сред потребление сжатого воздуха колеблется в течение дня или недели.

Поэтому DRM дополнительно предлагает технологию привода с переменной скоростью. DRM с VSD обеспечивает подачу воздуха в соответствии с вашими фактическими потребностями. Это означает, что он не использует и не расходует энергию, когда потребность в сжатом воздухе снижается. Узнайте у представителя CECATO, сколько можно сэкономить с помощью DRM VSD. Как правило, экономия энергии выражается двузначными числами!

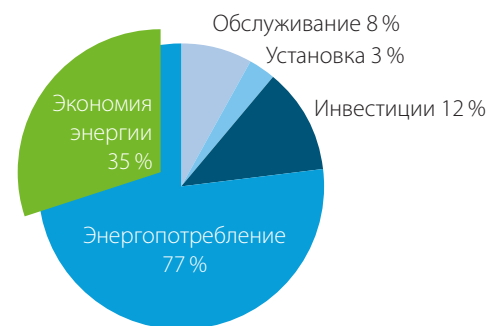

DRM 40–60 / DRM 40–60 IVR



Оptionальные функции

Разумеется, одно решение не подойдет для любых условий

Мы предлагаем ряд опций для обеспечения соответствия вашего DRM особым требованиям или производственным условиям.

- Масло 8000 ч
- Подогреватель масла
- Масло с пищевым допуском
- Опциональный коалесцирующий фильтр
- Блок влагоотделителя + автоматический дренаж
- Упаковка в деревянном контейнере
- Контроллер ES4000T
- Главный изолирующий выключатель
- Центральный блок управления ECO6i



Технические характеристики

ПОСТОЯННАЯ ЧАСТОТА ВРАЩЕНИЯ	Макс. рабочее давление	Стандартное рабочее давление	Мощность электродвигателя		Производительность при стандартных условиях*			Уровень шума	Поток охлаждающего воздуха	Масса	
			кВт	л.с.	м³/ч	л/с	куб. фут/мин			На раме	С осушителем
Модель	бар	бар						дБ(А)	м³/ч	кг	
DRM 40	7,5	7	30	40	320	89	189	71,5	4800	589	707
	8,5	8			310	86	182				
	10	9,5			274	76	161				
DRM 50	7,5	7	37	50	396	110	233	73	4800	610	728
	8,5	8			365	102	215				
	10	9,5			342	95	201				
DRM 60	7,5	7	45	60	454	126	267	74,5	6700	629	747
	8,5	8			436	121	256				
	10	9,5			400	111	235				

РЕГУЛИРУЕМАЯ ЧАСТОТА ВРАЩЕНИЯ	Мин. рабочее давление	Макс. рабочее давление	Мощность электродвигателя		Производительность при стандартных условиях				Уровень шума	Поток охлаждающего воздуха	Масса	
			кВт	л.с.	Мин. производ-ть*		Максимальная производительность*				На раме	С осушителем
					7 бар	8 бар	7 бар	8 бар				
Модель	бар	бар			7 бар	8 бар	9,5 бар		дБ(А)	м³/ч	FM	FMD
DRM 40 IVR	4	10	30	40	85	318	306	274	71,5	4800	605	723
					24	88	85	76				
					50	187	180	161				
DRM 50 IVR	4	10	37	50	109	401	370	343	73	4800	626	744
					30	111	103	95				
					64	236	218	202				
DRM 60 IVR	4	10	45	60	110	447	434	404	74,5	6700	656	774
					31	124	121	112				
					65	263	255	238				

* 400 V 50Hz – IEC – CE



Преимущества для пользователей

Простая установка

- Компактная установка.
- Новаторская конструкция.
- Простота транспортировки при обеспечении полной сохранности.
- Установка при помощи вилочного погрузчика (2 точки подъема) или гидравлической тележки (1 точка подъема).
- Специальный фундамент не требуется.



Надежное качество

- Использование первоклассных комплектующих.
- Высокое качество и длительный срок службы приводных ремней.
- Система натяжения ремней обеспечивает надежность и превосходные рабочие характеристики.
- Использование раздельных охладителей для масла и воздуха приводит к снижению количества тепловых напряжений и увеличению срока службы оборудования.
- Улучшенная система фильтрации и охлаждения воздуха.
- Защита от перегрузок.
- Полностью автоматическое управление.
- Высококачественный двигатель для тяжелых условий эксплуатации.

Легкость доступа и обслуживания

- Все детали для обслуживания размещены в передней части агрегата, что обеспечивает удобный доступ.
- Удобный доступ для обслуживания и очистки.
- Удобный доступ к охладителям.
- Указатель уровня масла на передней панели.
- Возможность удобной и быстрой проверки благодаря наличию эксплуатационного люка и контроллера.
- Возможность обслуживания и очистки одним человеком.

Экономия

- Снижение затрат на обслуживание.
- Снижение эксплуатационных затрат.
- Снижение потребления электроэнергии.
- Повышение производительности.
- Оптимальная эффективность, смазка и охлаждение.
- Усовершенствованные контроллеры для обеспечения лучшей энергоэффективности.

Система безопасности

- Устройство аварийного останова.
- Защитная решетка.
- Отдельная защитная панель для ремня.
- Шкаф инвертора закрытого типа.

Винтовые маслозаполненные компрессоры CSC/CSD/DRC/DRD/DRE

Компрессор — это двигатель вашего производства. Следовательно, правильный выбор компрессора имеет решающее значение. Приобретая маслозаполненные винтовые компрессоры CSC/CSD и DRC/DRD/DRE, вы никогда не пожалеете. Обеспечьте свою компанию качественным сжатым воздухом и наслаждайтесь отличным качеством и высокой эффективностью.

Модельные ряды CSC/CSD и DRC/DRD/DRE предлагают широкий выбор компрессоров мощностью 30–110 кВт с ременным приводом или редуктором, постоянной или регулируемой частотой вращения. В зависимости от стоимости энергоносителей и специальных требований Вы можете выбрать оптимальный вариант для Ваших нужд. Независимо от типа выбранного оборудования Вы всегда можете рассчитывать на надежную конструкцию, современный дизайн и высокое качество деталей, которые гарантируют Вам требуемые рабочие характеристики.

Функция загрузки/разгрузки и фиксированный объем воздуха

В режиме загрузки/разгрузки компрессор обеспечивает постоянную производительность воздуха. Давление в сети регулируется впускным клапаном, который обеспечивает работу компрессора в режиме загрузки/разгрузки. При достижении уставки давления, компрессор переключается в режим разгрузки (посредством закрытия впускного клапана). При снижении давления ниже заданного уровня компрессор запускается в нормальном рабочем режиме.

Функция регулируемой частоты вращения и регулируемого объема воздуха

Рабочий цикл компрессора с регулируемой частотой вращения характеризуется низкими величинами пиковых параметров и плавной подачей воздуха. Это достигается регулированием подачи воздуха и выработкой объема воздуха, требуемого для обеспечения потребностей пользователя в данный момент. Давление в сети поддерживается с помощью использования частотного преобразователя. В результате компрессор потребляет лишь минимально необходимое количество энергии, что обеспечивает высокую рентабельность.

Стандартные и дополнительные опции

ОПИСАНИЕ	С РЕМЕННЫМ ПРИВОДОМ		С РЕДУКТОРОМ	
	Постоянная частота вращения	Регулируемая частота вращения	Постоянная частота вращения	Регулируемая частота вращения
Влагоотделитель с механическим дренажом	X	X	✓	✓
Электронный дренаж для влагоотделителя *	X	X	✓	✓
Контроль направления вращения	стандарт	стандарт	✓	✓
Высокоэффективная фильтрация поступающего воздуха	X	X	✓	✓
Высокоэффективная панель предварительной фильтрации	X	X	✓	✓
Стандартная фильтрующая панель	стандарт	стандарт	стандарт	стандарт
Звукозащитный экран (сверхтихая работа)	✓	✓	✓	✓
Нагреватель масла	X	X	✓	✓
Главный выключатель	X	X	✓	✓
Масло со периодичностью замены 8000 часов	✓	✓	✓	✓
Масло Foodgrade	✓	✓	✓	✓
Встроенная система рекуперации энергии	X	X	✓	✓
Деревянная упаковка	✓	✓	✓	✓
Термостатический клапан для тропического климата	✓	✓	✓	✓
Автоматический перезапуск после сбоя электропитания (опция)	стандарт	стандарт	стандарт	стандарт
Контроллер ES 4000 advanced	✓	стандарт	✓	стандарт
'Plus'масло и фильтры*	X	X	✓	X
'Extended'масло и фильтры**	X	X	✓	X

✓ = доступно как опция X = нет

* Опция Plus включает в себя масло с интервалом замены 4000 часов, а также воздушный и масляный фильтры с аналогичным периодом обслуживания.

** Опция Extended включает в себя масло с интервалом замены 8000 часов и масляный фильтр с увеличенным сроком службы

Винтовые маслозаполненные компрессоры CSC/CSD/DRC/DRD/DRE

Технические характеристики

ПОСТОЯННАЯ ЧАСТОТА ВРАЩЕНИЯ	Макс. рабочее давление	Номинальное рабочее давление	Производительность при стандартных условиях*		Мощность электродвигателя		Уровень шума**	Объем охлаждающего воздуха	Диаметр выпускного патрубка сжатого воздуха	Масса
			м³/ч	л/с	кВт	л/с				
Модель	бар	бар	м³/ч	л/с	кВт	л/с	дБ(А)	м³/ч	"	КГ
CSC 40	8	7,5	294	82	30	40	70	5400	1½	748
	10	9,5	259	72	30	40	69	5400		
	13	12,5	208	58	30	40	69	5400		
CSC 50	8	7,5	367	102	37	50	71	5760	1½	832
	10	9,5	332	92	37	50	70	5760		
	13	12,5	255	71	37	50	70	5760		
CSC 60	8	7,5	446	124	45	60	72	7200	1½	862
	10	9,5	400	111	45	60	71	7200		
	13	12,5	343	95	45	60	71	7200		
CSD 75	8	7,5	522	145	55	75	72	9000	2"	1073
	10	9,5	475	132	55	75	71	9000		
	13	12,5	425	118	55	75	71	9000		
CSD 100	8	7,5	691	192	75	100	75	12600	2"	1280
	10	9,5	605	168	75	100	74	12600		
	13	12,5	533	148	75	100	74	12600		

РЕГУЛИРУЕМАЯ ЧАСТОТА ВРАЩЕНИЯ	Рабочее давление	Мин. производительность (7 бар)	Макс. производительность*										Мощность электродвигателя	Уровень шума**	Объем охлаждающего воздуха	Диаметр выпускного патрубка сжатого воздуха	Масса		
			7		9,5		10		12,5		13								
Модель	бар	м³/ч	л/с	м³/ч	л/с	м³/ч	л/с	м³/ч	л/с	м³/ч	л/с	м³/ч	л/с	кВт	л.с.	дБ(А)	м³/ч	"	КГ
CSC 40 IVR	4-10	88	25	294	82	254	72	246	70	n.a.	n.a.	n.a.	n.a.	30	40	70	5400	1½	798
	4-13	78	22	261	72	259	72	259	72	199	58	193	56	30	40	69	5400		
CSC 50 IVR	4-10	110	31	367	102	320	92	310	90	n.a.	n.a.	n.a.	n.a.	30	40	71	5760	1½	882
	4-13	100	28	335	93	333	93	332	92	243	71	236	69	37	50	70	5760		
CSC 60 IVR	4-10	140	39	467	130	402	114	390	111	n.a.	n.a.	n.a.	n.a.	37	50	72	7200	1½	912
	4-13	121	34	405	112	402	114	401	114	327	95	317	92	37	50	71	7200		

* Технические характеристики изделия соответствуют стандарту ISO 1217, Приложение С, последняя редакция

** Уровень шума при использовании дополнительного звукопоглощающего экрана соответствует стандарту ISO 2151

Все технические данные для агрегатов с воздушным охлаждением приведены без учета встроенного осушителя. За дополнительной информацией обратитесь к местному дилеру

Габаритные размеры

ПОСТОЯННАЯ ЧАСТОТА ВРАЩЕНИЯ	РАЗМЕРЫ			РЕГУЛИРУЕМАЯ ЧАСТОТА ВРАЩЕНИЯ	РАЗМЕРЫ		
	длина, мм	ширина, мм	высота, мм		длина, мм	ширина, мм	высота, мм
Модель				Модель			
CSC 40-50-60	1247	1060	1630	CSC 40-50-60 IVR	1420	1060	1630
CSD 75	1420	1060	1630				
CSD 100	1660	1060	1630				

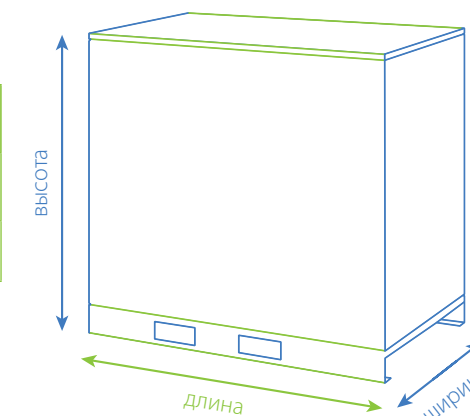



Технические характеристики

ПОСТОЯННАЯ ЧАСТОТА ВРАЩЕНИЯ	Макс. рабочее давление	Номинальное рабочее давление	Производительность при стандартных условиях*		Мощность электродвигателя		Уровень шума**	Объем охлаждающего воздуха	Диаметр выпускного патрубка сжатого воздуха	Масса	
			м³/ч	л/с	кВт	л/с				станд.	с осушителем
Модель	бар	бар	м³/ч	л/с	кВт	л/с	дБ(А)	м³/ч	"	КГ	
DRC 40	7,5	7	357	99	30	40	66	5400	1 1/2"	626	796
	8,5	8	324	90	30	40	66	5400			
	10	9,5	297	83	30	40	66	5400			
	13	12,5	255	71	30	40	66	5400			
DRC 50	7,5	7	419	116	37	50	67	5760	1 1/2"	683	853
	8,5	8	390	108	37	50	67	5760			
	10	9,5	367	102	37	50	67	5760			
	13	12,5	319	89	37	50	67	5760			
DRC 60	7,5	7	492	137	45	60	68	7200	1 1/2"	692	900
	8,5	8	465	129	45	60	68	7200			
	10	9,5	428	119	45	60	68	7200			
	13	12,5	375	104	45	60	68	7200			
DRD 75	7,5	7	601	167	55	75	72	9000	2"	1100	1373
	8,5	8	541	150	55	75	72	9000			
	10	9,5	504	140	55	75	71	9000			
	13	12,5	434	121	55	75	71	9000			
DRD 100	7,5	7	751	209	75	100	75	12600	2"	1287	1560
	8,5	8	716	199	75	100	75	12600			
	10	9,5	643	179	75	100	74	12600			
	13	12,5	565	157	75	100	74	12600			
DRE 100	7,5	7	856	238	75	100	72	12600	2"	1540	-
	8,5	8	809	225	75	100	72	12600			
	10	9,5	856	200	75	100	71	12600			
	13	12,5	809	169	75	100	71	12600			
DRE 120	7,5	7	961	267	90	125	74	14760	2"	1570	-
	8,5	8	947	263	90	125	74	14760			
	10	9,5	854	237	90	125	73	14760			
	13	12,5	700	194	90	125	73	14760			
DRE 150	7,5	7	1201	334	110	150	74	14760	2"	1900	-
	8,5	8	1145	318	110	150	74	14760			
	10	9,5	1041	289	110	150	73	14760			
	13	12,5	880	244	110	150	73	14760			

РЕГУЛИРУЕМАЯ ЧАСТОТА ВРАЩЕНИЯ	Рабочее давление	Мин. производительность (7 бар)		Макс. производительность*								Мощность электродвигателя	Уровень шума**	Объем охлаждающего воздуха	Диаметр выпускного патрубка сжатого воздуха	Масса				
		м³/ч	л/с	7		9,5		10		12,5						13		станд.	с осушителем	
Модель	бар	м³/ч	л/с	м³/ч	л/с	м³/ч	л/с	м³/ч	л/с	м³/ч	л/с	м³/ч	л/с	кВт	л.с.	дБ(А)	м³/ч	"	КГ	
DRC 40 IVR	4-10	98	27	328	91	289	80	281	78	-	-	-	-	30	40	69	5400	1 1/2"	810	995
	4-13	87	24	291	81	80	289	80	248	69	241	67	30	40	68	5400				
DRC 50 IVR	4-10	121	34	403	112	289	99	347	96	-	-	-	-	37	50	71	5760	1 1/2"	890	1075
	4-13	107	30	360	100	80	99	357	99	286	79	277	77	37	50	70	5760			
DRE 100 IVR	4-10	257	71	856	238	419	205	715	199	-	-	-	-	75	100	72	12600	2"	1610	-
	4-13	221	61	724	201	117	205	735	204	617	171	599	166	75	100	71	12600			
DRE 120 IVR	4-10	292	81	972	270	519	237	821	228	-	-	-	-	90	125	74	14760	2"	1640	-
	4-13	257	71	862	239	144	238	855	238	721	200	700	194	90	125	73	14760			
DRE 150 IVR	4-10	199	55	1145	318	519	283	990	275	-	-	-	-	110	150	74	14760	2"	1900	-
	4-13	167	46	960	267	144	265	952	264	883	245	857	238	110	150	73	14760			

* Технические характеристики изделия соответствуют стандарту ISO 1217, Приложение С, последняя редакция ** Уровень шума при использовании дополнительного звукопоглощающего экрана соответствует стандарту ISO 2151 Все технические данные для агрегатов с воздушным охлаждением приведены без учета встроенного осушителя. За дополнительной информацией обратитесь к местному дилеру

Габаритные размеры

ПОСТОЯННАЯ ЧАСТОТА ВРАЩЕНИЯ	РАЗМЕРЫ			
	стандартная длина, мм	длина с осушителем, мм	ширина, мм	высота, мм
Модель				
DRC 40-60	1310	1810	890	1790
DRD 75-100	1660	2510	1060	1630
DRE 100-120	1860	-	1060	1630
DRE 150	2333	-	1060	1630

РЕГУЛИРУЕМАЯ ЧАСТОТА ВРАЩЕНИЯ	РАЗМЕРЫ			
	длина, мм	длина с IVR и осушителем, мм	ширина, мм	высота, мм
Модель				
DRC 40-50 IVR	1420	2071	1060	1630
DRE 100-120 IVR	1860	-	1060	1630
DRE 150 IVR	2333	-	1060	1630

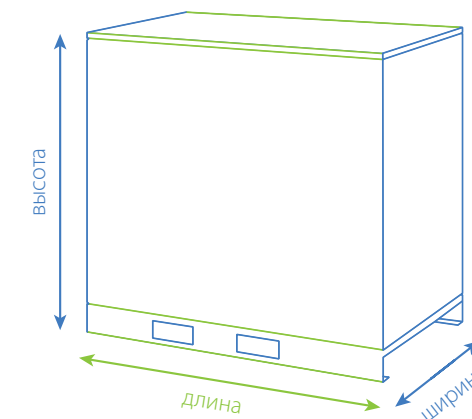

Преимущества в использовании

Минимальные расходы на энергию

- Больше сжатого воздуха при меньшем расходе энергии благодаря новейшему поколению винтовых элементов
- Значительная экономия энергии благодаря электродвигателю с классом IE4 (высший класс энергоэффективности)
- Минимальные потери благодаря встроенной трансмиссии с прямым приводом
- Мгновенная экономия за счет технологии регулируемой частоты вращения Inpregium по сравнению с традиционными компрессорами с постоянной частотой вращения

Простота эксплуатации и обслуживания

- Большой графический контроллер 4,3" собственной разработки с сенсорным экраном
- Встроенные средства подключения способствуют оптимизации расхода и экономии энергии
- Все расходные материалы легкодоступны, что обеспечивает быстрое обслуживание и минимальные простои компрессора
- Охладители установлены на подвижных направляющих — это облегчает извлечение и очистку, благодаря чему обслуживание может проводить один человек
- Малошумные центробежные вентиляторы в стандартной комплектации

Легкость доступа и обслуживания

- Все детали для обслуживания размещены в передней части агрегата, что обеспечивает удобный доступ.
- Удобный доступ для обслуживания и очистки.
- Удобный доступ к охлаждителям.
- Указатель уровня масла на передней панели.
- Возможность удобной и быстрой проверки благодаря наличию эксплуатационного люка и контроллера.
- Возможность обслуживания и очистки одним человеком.

Надежная производительность и эффективная эксплуатация

- Запатентованный электродвигатель с внутренними постоянными магнитами (iPM) собственной разработки с инновационной технологией масляного охлаждения обеспечивает оптимальное охлаждение при любых оборотах и в любых условиях
- Инвертор Inpregium собственной разработки, предназначенный специально для винтовых компрессоров.
- Необслуживаемые компоненты обеспечивают увеличение бесперебойной работы и повышение производительности

Простой монтаж

- Компактная комплексная система
- Новаторская конструкция
- Простая транспортировка с полной защитой
- Установка на место с помощью вилочного погрузчика (2 точки подъема) или гидравлической тележки (1 точка подъема)
- Не требуется специальное основание

Надежная инвестиция

- Качественная фильтрация с длительным сроком службы защищает внутренние компоненты и увеличивает срок эксплуатации
- Проверенная на практике конструкция корпуса используется в тысячах установок по всему миру.

Винтовые маслозаполненные компрессоры DRD IVR PM

- Регулируемая частота вращения
- Прямой привод
- Электродвигатель с внутренними постоянными магнитами

Сжатый воздух — двигатель ваших технологических процессов, следовательно, ключевой фактор эксплуатационной эффективности и показателей работы вашей компании. Ориентируясь на эту концепцию, Сессато разработала DRD IVR PM — семейство винтовых компрессоров с переменной частотой вращения, впрыском масла и технологией iPM, предлагая вашей компании решение для получения сжатого воздуха, которое одновременно повышает ценность и экономит средства.



Преимущества энергоэффективности

Расходы на энергию составляют приблизительно 70% от общих эксплуатационных расходов компрессора в течение 5 лет. Именно поэтому основное внимание в наших решениях по подаче сжатого воздуха уделяется эффективному уменьшению энергопотребления.

Преимущества регулируемой частоты вращения

У большинства клиентов потребности в сжатом воздухе меняются, поэтому компрессор с регулируемой частотой вращения значительно превосходит компрессор с постоянной частотой вращения в плане экономии энергии за счет точного соответствия между подачей воздуха и потребностью в нем, позволяя избежать потерь при работе с неполной нагрузкой.

Преимущества DRD IVR PM

В семействе DRD IVR PM сочетаются наша технология регулируемой частоты вращения Inpregium и новый высокоэффективный электропривод с технологией iPM. Это позволило поднять энергоэффективность компрессоров с регулируемой частотой вращения на новый уровень, добившись экономии энергии до 45%.

ЗАТРАТЫ НА ЭЛЕКТРОЭНЕРГИЮ

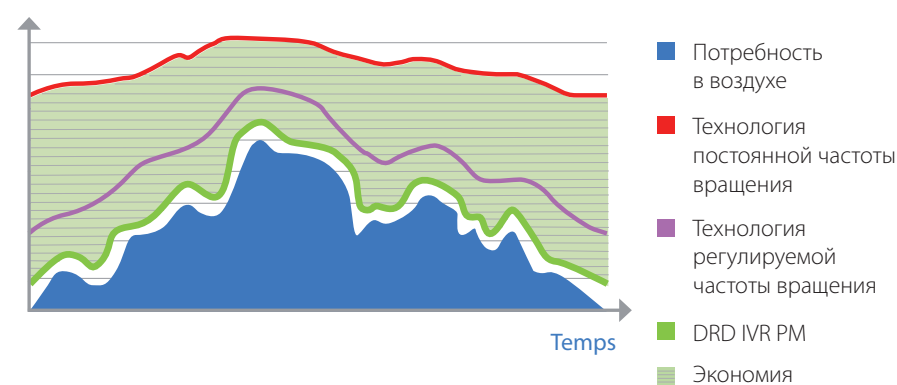

Революция в отрасли сжатого воздуха

Инновационная технология силового привода

Улучшенная энергоэффективность экономит ваши средства

- Электродвигатель iPM (1) собственной разработки класса IE4 (высший класс энергоэффективности).
- Винтовые элементы (2) нового поколения собственной разработки отличаются повышенной эффективностью.
- Встроенная трансмиссия с прямым приводом (3) гарантирует минимальные потери.
- Электронный входной клапан (5) оптимизирует входной поток и повышает эффективность.

Повышенная надежность продлевает срок службы

- Электродвигатель iPM (1) с классом защиты IP66 — надежная защита от попадания пыли и воды.
- Признанные во всем мире винтовые элементы (2), проверенные в тысячах установок.
- Оптимальное охлаждение на любых оборотах и в любых условиях благодаря масляному охлаждению (4) электродвигателя iPM (1).

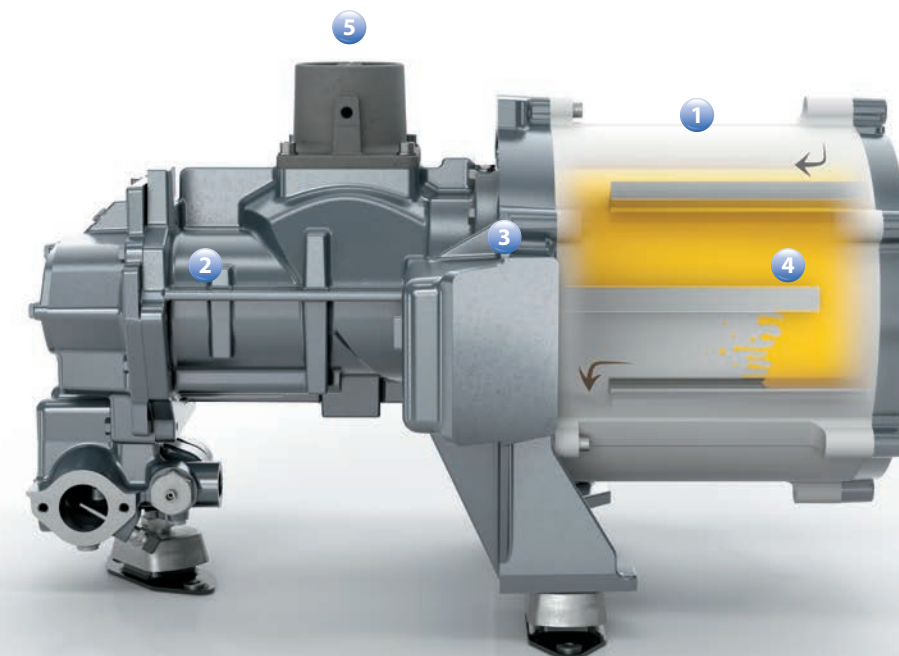

Необслуживаемая конструкция минимизирует простои и повышает производительность

- Не требуется (дополнительная) смазка подшипника электродвигателя (1).
- Безмуфтовая конструкция прямого привода (3) не требует обслуживания.
- Электронный входной клапан (5) не требует обслуживания.



Scope XT

Как добиться максимума от своего компрессора, причем наиболее экономичным способом? Ответ прост: SCOPE XT, план техобслуживания, который облегчит вашу жизнь, обеспечит энергоэффективную работу компрессора и позволит избежать поломок. Если вы только купили новый компрессор, SCOPE XT продлит гарантию до 5 лет. Вам нет нужды беспокоиться о непредвиденных расходах на ремонт: в план включено все!

Экономия энергии

Оригинальные запчасти заменяются вовремя, гарантируя оптимальную эффективность и сокращая затраты на электроэнергию в течение всего межсервисного интервала.

Контроль бюджета

SCOPE XT полностью прозрачен, так как расходы фиксированные на весь период действия договора.

Один заказ

Вместо того, чтобы заказывать и платить за каждую запчасть и услугу, вам потребуется всего один заказ.

Гибкость — прежде всего

Вы сами можете определить срок действия договора и отменить его, отправив уведомление о прекращении действия.

“У клиентов SCOPE компрессоры работают в среднем на 2 недели в год больше благодаря повышению эффективности!”



Опции и стандартные функции

ОПЦИЯ	DRD IVR PM
Водоотделитель	✓
Автоматический слив для водоотделителя*	✓
Стандартная панель фильтрации	Стандартная комплектация
Высокоэффективная панель предварительной фильтрации	✓
Шумозащитный экран (сверхтихий)	✓
Подогреватель масла	✓
Срок службы масла 8000 ч	✓
Масло с пищевым допуском	✓
Интегрированная система рекуперации энергии (1)	✓
Деревянный упаковочный ящик	✓
Термостаты для тропического климата	✓
Автоматический перезапуск после сбоя питания	Стандартная комплектация
Контроллер ES4000T (2)	Стандартная комплектация
Система ICONS	Стандартная комплектация

✓ = доступно как опция



(1)



(2)

Технические характеристики

Модель	Макс. рабочее давление бар	Мин. производительность (7 бар)			Макс. производительность*								
		м³/ч	л/с	л/мин	7			9,5			12,5		
DRD 60 IVR PM	4-13	108	30	1800	м³/ч	л/с	л/мин	м³/ч	л/с	л/мин	м³/ч	л/с	л/мин
DRD 75 IVR PM	4-13	104	29	1740	662	184	11040	587	163	9780	493	137	8220
DRD 100 IVR PM	4-13	101	28	1680	792	220	13200	698	194	11640	590	164	9840

* Производительность установки, измеренная по ISO 1217, приложение C, последняя редакция

** Уровень шума, измеренный по ISO 2151 с дополнительным глушителем. Все технические характеристики приведены для компрессоров с воздушным охлаждением без встроенного осушителя. Технические характеристики компрессоров с водяным охлаждением или со встроенным осушителем можно узнать у сотрудников отдела продаж.

Модель	Мощность э/двигателя		Уровень шума** дБ(А)	Объем охлаждающего воздуха м³/ч	Выходной диаметр для сжатого воздуха "	Масса	
	кВт	л. с.				станд.	с осушителем
DRD 60 IVR PM	45	60	69	6660	1 1/2"	860	1060
DRD 75 IVR PM	55	75	71	11160	2"	880	1150
DRD 100 IVR PM	75	100	71	11160	2"	900	1170

Габаритные размеры

Модель	Стандартная длина, мм	Длина с осушителем, мм	Ширина, мм	Высота, мм
DRD 60-100 IVR PM	1761	2611	1060	1630



Объедините свой DRD IVR PM с последующим оборудованием

Магистральные фильтры

- Очищайте сжатый воздух от масла/ пыли — это повысит качество конечного продукта и увеличит общую производительность.

Воздушный ресивер

- Буферный накопитель для сжатого воздуха. Способствует отделению конденсата, стабилизации давления и более эффективной работе компрессора.

Водомаслоотделитель

- Удаляет масло из конденсата компрессора, чтобы утилизировать его безопасным и экологичным способом.

AIRnet

- Быстро устанавливаемая, надежная система трубопроводов для сжатого воздуха отличается самой низкой общей стоимостью владения.



ICONS

Возможности подключения — это будущее. DRD 60-100 IVR PM поставляется с полной подготовкой и дает возможность воспользоваться всеми преимуществами ICONS:

- Удаленный мониторинг помогает оптимизировать систему сжатого воздуха и экономить энергию.
- Своевременное обслуживание оптимизирует затраты и гарантирует продление срока службы агрегата.
- Потенциальные проблемы выявляются до того, как они превратятся в угрозу для вашего бесперебойного производства





Винтовые маслозаполненные компрессоры DRF/ DRF IVR

Сжатый воздух нужен вашей компании. Поэтому так важно выбрать соответствующий компрессор. Вы не пожалеете о выборе высокоэффективных винтовых маслозаполненных компрессоров серии DRF. Воспользуйтесь великолепными характеристиками и высокой эффективностью новых компрессоров.



Компрессоры Seccato DRF поставляются мощностью от 132 до 315 кВт с постоянной (загрузка-разгрузка) или регулируемой скоростью вращения (IVR). Стоимость электроэнергии и ваши особые требования помогут подобрать компрессор, наиболее подходящий для ваших задач. Применение высококачественных стандартных компонентов гарантирует эффективную работу, а эффективная конструкция обеспечивает простую эксплуатацию.

Регулирование с помощью частотного привода (IVR)

Компрессор с частотным регулированием отличается плавной подачей воздуха. Такой режим возможен благодаря регулируемой подаче воздуха и производству объема воздуха, который необходим в определенный момент времени. Для поддержания давления в сети используется частотный преобразователь. В результате компрессор потребляет только необходимую энергию и отличается высокой экономичностью.

Оптимизация энергопотребления с помощью рекуперации энергии

При сжатии воздуха выделяется тепло. Избыточное тепло с помощью системы рекуперации энергии можно использовать в других целях, что позволяет экономить энергию и сократить расходы. Система рекуперации энергии включает в себя теплообменник масляного контура, в котором нагревается вода.



Технические характеристики

ПОСТОЯННАЯ ЧАСТОТА ВРАЩЕНИЯ	Макс. рабочее давление	Номинальное рабочее давление	Производительность при стандартных условиях*			Мощность электродвигателя		Уровень шума**	Масса	Диаметр выпускного патрубка сжатого воздуха	Размеры Д x Ш x В мм
	бар	бар	м³/ч	л/с	м³/мин	кВт	л/с				
DRF 180	7	7	1516	421	25,3	132	180	77	3300	DN80	2800 x 1755 x 1960
	8	8	1426	396	23,8						
	10	10	1260	350	21,0						
	13	13	1087	302	18,1						
DRF 220	7	7	1699	472	28,3	160	220	78	3650	DN80	2800 x 1755 x 1960
	8	8	1649	458	27,5						
	10	10	1508	419	25,1						
	13	13	1314	365	21,9						
DRF 270	7	7	2056	571	34,3	200	270	79	3950	DN100	3525 x 1755 x 2005
	8	8	1987	552	33,1						
	10	10	1818	505	30,3						
	13	13	1616	449	26,9						
DRF 340	7	7	2491	692	41,5	250	340	80	4170	DN100	3525 x 1755 x 2005
	8	8	2358	655	39,3						
	10	10	2250	625	37,5						
	13	13	1966	546	32,8						
DRF 271	7	7	2351	653	39,2	200	270	77	5200	DN125	4800 x 2155 x 2275
	8	8	2203	612	36,7						
	10	10	1998	555	33,3						
DRF 341	7	7	2765	768	46,1	250	340	77	5350	DN125	4800 x 2155 x 2275
	8	8	2538	705	42,3						
	10	10	2362	656	39,4						
DRF 420	7	7	3139	872	52,3	315	420	78	6380	DN125	5100 x 2155 x 2275
	8	8	3136	871	52,3						
	10	10	2894	804	48,2						

РЕГУЛИРУЕМАЯ ЧАСТОТА ВРАЩЕНИЯ	Макс. рабочее давление	Номинальное рабочее давление	Производительность при стандартных условиях*			Мощность электродвигателя		Уровень шума**	Масса	Диаметр выпускного патрубка сжатого воздуха	Размеры Д x Ш x В мм
	бар	бар	м³/ч	л/с	м³/мин	кВт	л/с				
DRF 180 IVR	7	7	454-1516	126-421	7,6-25,3	132	180	77	3550	DN80	2800 x 1755 x 1960
	8	8	428-1426	119-396	7,1-23,8						
	10	10	378-1260	105-350	6,3-21,0						
	13	13	328-1087	91-302	5,5-18,1						
DRF 220 IVR	7	7	511-1699	142-472	8,5-28,3	160	220	78	3980	DN80	2800 x 1755 x 1960
	8	8	493-1649	137-458	8,2-27,5						
	10	10	454-1508	126-419	7,6-25,1						
	13	13	396-1314	110-365	6,6-21,9						
DRF 270 IVR	7	7	616-2056	171-571	10,3-34,3	200	270	79	4320	DN100	3605 x 2105 x 2020
	8	8	598-1987	166-552	10,0-33,1						
	10	10	547-1818	152-505	9,1-30,3						
	13	13	486-1616	135-449	8,1-26,9						
DRF 340 IVR	7	7	749-2491	208-692	12,5-41,5	250	340	80	4530	DN100	3605 x 2105 x 2020
	8	8	709-2358	197-655	11,8-39,3						
	10	10	677-2250	188-625	11,3-37,5						
	13	13	601-1966	167-546	10,0-32,8						
DRF 271 IVR	7	7	706-2351	196-653	11,8-39,2	200	270	77	5550	DN125	4800 x 2155 x 2275
	8	8	659-2203	183-612	11,0-36,7						
	10	10	601-1998	167-555	10,0-33,3						
DRF 341 IVR	7	7	828-2765	230-768	13,8-46,1	250	340	77	5750	DN125	4800 x 2155 x 2275
	8	8	763-2538	212-705	12,7-42,3						
	10	10	709-2362	197-656	11,8-39,4						
DRF 420 IVR	7	7	943-3139	262-872	15,7-52,3	315	420	78	6900	DN125	5100 x 2155 x 2275
	8	8	940-3136	261-871	15,7-52,3						
	10	10	868-2894	241-804	14,5-48,2						

* Технические характеристики изделия соответствуют стандарту ISO 1217, приложение C, последняя редакция.

** Уровень шума измерен в соответствии со стандартом ISO 2151.

Все технические характеристики приведены для машин с воздушным охлаждением, 400V 50Hz – IEC-CE.

Технические характеристики компрессоров с водяным охлаждением можно узнать у сотрудников отдела продаж.



Преимущества в использовании

Безмасляные компрессоры WIS 20-75V обеспечивают подачу высококачественного сжатого воздуха для широкого ряда областей применения. Непрерывные инвестиции в совершенствование продукции позволили разработать экономичные и экологичные компрессоры. При разработке данного модельного ряда основное внимание уделялось следующим трем факторам.

Качественный безмасляный воздух

- Гарантированный полностью безмасляный чистый воздух.
- Встроенный осушитель воздуха повышает качество воздуха и обеспечивает защиту воздухопроводов от коррозии.

Энергоэффективность

- Наиболее энергоэффективная работа компрессора благодаря низкой температуре воздуха на выходе, оптимизированным профилям роторов и отсутствием потерь в подшипниках.
- Встроенная инверторная технология обеспечивает подачу точно такого количества воздуха, которое необходимо при текущей потребности, что уменьшает энергопотребление за счет отсутствия режима разгрузки.
- Прямой привод без потерь.
- Контроллер с графическим полноцветным дисплеем и интеллектуальным режимом экономии электроэнергии.

Непревзойденная надежность

- Свободные от трения гидродинамические подшипники.
- Долговечные материалы исключают риск коррозии.
- Уменьшенная нагрузка на ротор вследствие плавного пуска.

Безмасляные винтовые компрессоры WIS

В таких областях промышленности как фармацевтика, производство продуктов и напитков, электронная и текстильная необходимо исключить все риски, связанные с загрязнением масла при выполнении технологических процессов. Поэтому очень важно обеспечить подачу сжатого воздуха, на 100 % не содержащего масла. Максимальной чистоте воздуха соответствует класс 0, определенный в стандарте ISO 8573-1 (2010). Это единственный способ обеспечить подачу полностью безмасляного воздуха, а значит и ваше спокойствие.

Непревзойденная надежность, низкие потребности в техническом обслуживании и минимальные расходы на эксплуатацию делают безмасляные компрессоры разумной инвестицией.

Современная установка

- Уменьшение расходов на монтаж:
 - ✓ Отсутствие расходов на обслуживание фильтра.
 - ✓ Нет падения давления.
 - ✓ Не требуется обработка конденсата.
 - ✓ Нет загрязнений.
- Пониженный уровень шума даже при использовании нескольких установок.
- Компактная конструкция по сравнению с традиционными установками.
- Единое централизованное управление несколькими агрегатами со встроенным планировщиком или настенным контроллером.



Класс 0: исключение любых рисков

Класс 0 соответствует самому лучшему качеству воздуха. Компрессоры WisAIR сертифицированы по нулевому классу в соответствии со спецификациями стандарта ISO 8573-1. Загрязнение воздуха даже очень малым количеством масла может привести к дорогостоящим производственным простоям и браку, что связано с отзывом продукции и потере репутации.



Безмасляные винтовые компрессоры WIS

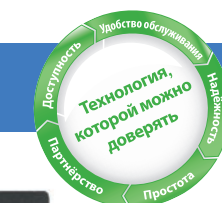

Графический контроллер Airlogic

- Мгновенная реакция на изменение давления ограничивает диапазон регулирования и уменьшает среднее давление в сети.
- Встроенный центральный контроллер для 4–6 компрессоров (опция) снижает потребление энергии, а также выравнивает часы наработки в рамках всей системы.
- Возможность работы в двух диапазонах давления.



Технические характеристики

РЕГУЛИРУЕМАЯ ЧАСТОТА ВРАЩЕНИЯ	Макс. рабочее давление	Номинальное рабочее давление	Производительность при стандартных условиях*		Мощность электродвигателя		Уровень шума**	Объем охлаждающего воздуха	Диаметр выпуска сжатого воздуха	Масса	
			м³/ч	л/с	кВт	л/с				станд.	с осуш.
Модель	бар	бар					дБ(А)	м³/ч	"	КГ	
WIS 20V	13	7	78–168	22–47	15	20	67	1080	1	650	700
WIS 25V	13	7	78–192	22–54	18	25	69	1440		650	700
WIS 30V	13	7	78–240	22–66	22	30	70	10080		740	800
WIS 40V	13	7	78–300	22–83	30	40	72	10040		740	810
WIS 50V	13	7	150–372	42–104	37	50	69	11880	1 ½	1195	1306
WIS 75V	13	7	150–556	42–155	55	75	72	16200		1195	1314

Габаритные размеры

РЕГУЛИРУЕМАЯ ЧАСТОТА ВРАЩЕНИЯ	Стандартная длина, мм	ширина, мм	высота, мм
WIS 20V	1976	974	1500
WIS 25V			
WIS 30V			
WIS 40V			
WIS 50V	2435	965	1840
WIS 75V			

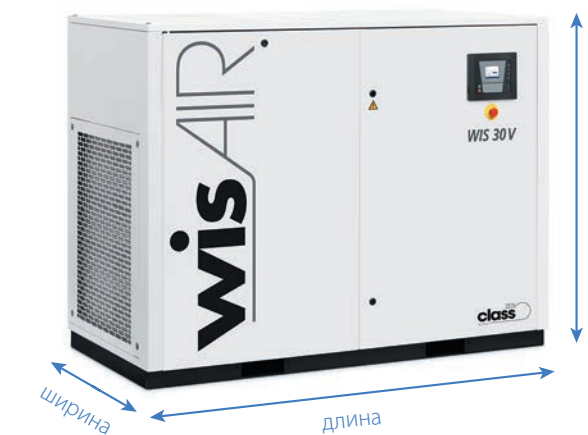



Безмасляные спиральные компрессоры SPR

В таких областях промышленности как фармацевтическая, производство продуктов и напитков, электронная и текстильная необходимо исключить все риски, связанные с загрязнением маслом при выполнении технологических процессов. Поэтому очень важно обеспечить подачу сжатого воздуха, на 100 % не содержащего масла. Согласно сертификации по стандарту ISO 8573-1 (2010) максимальная чистота воздуха соответствует нулевому классу. Это единственный способ обеспечить подачу полностью безмасляного воздуха и ваше спокойствие.

Непревзойденная надежность, низкие потребности в техническом обслуживании и минимальные расходы на эксплуатацию делают безмасляные компрессоры разумной инвестицией.



Спиральная технология: Как это работает?

Сжатие воздуха осуществляется с помощью орбитального перемещения двух спиралей. Один из них — статичный, а второй — подвижный; их взаимодействие обеспечивает перемещение воздуха в камеру сжатия. Непрерывно, с равными промежутками времени подвижный спиральный элемент сжимает воздух за счет уменьшения объема. Воздушный поток направляется в центре спирали, а затем охлаждается.

Так как спиральные элементы никогда не соприкасаются, процесс сжатия не требует использования смазки. А значит компрессоры Spiralair гарантируют подачу полностью безмасляного сжатого воздуха.

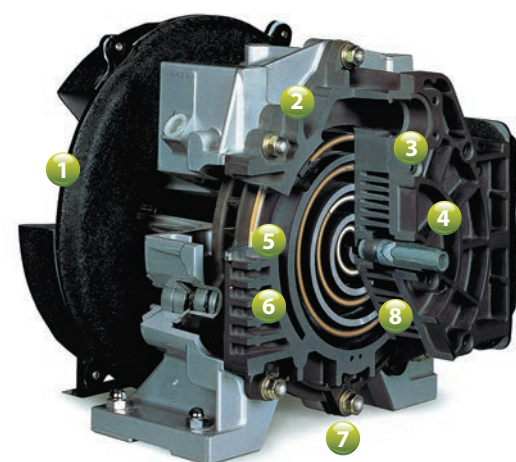

- 1 ОХЛАЖДАЮЩИЙ ВЕНТИЛЯТОР
- 2 ВСАСЫВАЮЩАЯ КАМЕРА
- 3 ВСАСЫВАЮЩЕЕ ОТВЕРСТИЕ
- 4 НАПОРНОЕ ОТВЕРСТИЕ
- 5 ФИКСИРОВАННАЯ СПИРАЛЬ
- 6 ОРБИТАЛЬНАЯ СПИРАЛЬ
- 7 ОТКАЗОУСТОЙЧИВЫЙ ДАТЧИК ТЕМПЕРАТУРЫ ДЛЯ ЗАЩИТЫ УСТАНОВКИ
- 8 КАМЕРА СЖАТИЯ



Преимущества в использовании

Безмасляные спиральные компрессоры SPR 2-30 обеспечивают подачу высококачественного сжатого воздуха для критически важных операций в широком ряде областей применения. Непрерывные инвестиции в исследования и совершенствование продукции позволили разработать экономичные и экологичные компрессоры.

Качественный безмасляный воздух

- Гарантированный полностью безмасляный чистый воздух.
- Не требуется установка системы фильтрации для удаления остаточного масла в сети.

Энергоэффективность

- Отсутствие потребляемой мощности без нагрузки.
- Высокоэффективный двигатель IE3 в стандартной комплектации.

Непревзойденная надежность и простота технического обслуживания

- Высококачественные компоненты с минимальным количеством подвижных частей обеспечивают долгий срок эксплуатации с минимальным объемом работ по техническому обслуживанию.
- Не требуется заменять масло и контролировать процесс его утилизации.
- Вертикальная конструкция проста в обслуживании.

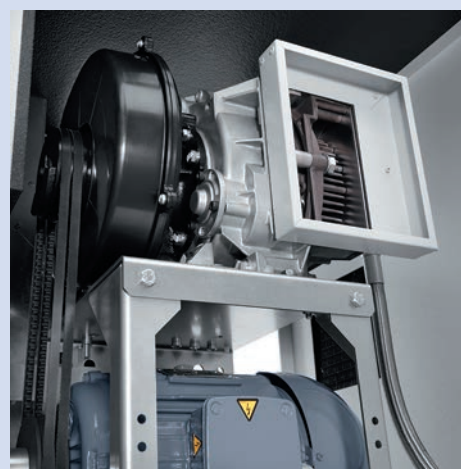

Безмасляные спиральные компрессоры SPR

Технические характеристики

Модель		Макс. раб. давление	Производительность	Мощность двигателя		Уровень шума	Масса *
		бар	л/мин	кВт	л.с.		
Mono	SPR 2	8	174	1,5	2	53	120
		10	114				
	SPR 3	8	252	2,2	3	55	125
		10	204				
SPR 5	8	402	3,7	5	57	133	
	10	354					
SPR 8	8	588	5,5	7,5	59	157	
	10	456					
Multi	SPR 10	8	804	2 x 3,7	2 x 5	63	372
		10	684				
	SPR 15	8	1218	2 x 5,5	2 x 7,5	63	418
		10	900				
	SPR 20	8	1584	4 X 3,7	4 X 5	63	580
		10	1380				
SPR 22	8	1860	3 X 5,5	3 X 7,5	64	573	
	10	1422					
SPR 30	8	2448	4 x 5,5	4 x 7,5	65	687	
	10	1800					

* Указанная масса соответствует напольным установкам без встроенного осушителя. Машины поставляются с поддержкой частоты электропитания 50 и 60 Гц.

Габаритные размеры

Модель	Длина стандарт., мм	Ширина, мм	Высота, мм
SPR 2-8			
На раме	760	690	840
На раме+ осушитель	1025	690	840
На ресивере 270 л	1275	690	1450
На ресивере 270 л + осушитель	1275	690	1450
На ресивере 500 л	2055	690	1450
На ресивере 500 л + осушитель осушитель	2055	690	1450
SPR 10-15	1670	750	1230
SPR 20-30	1630	750	1844

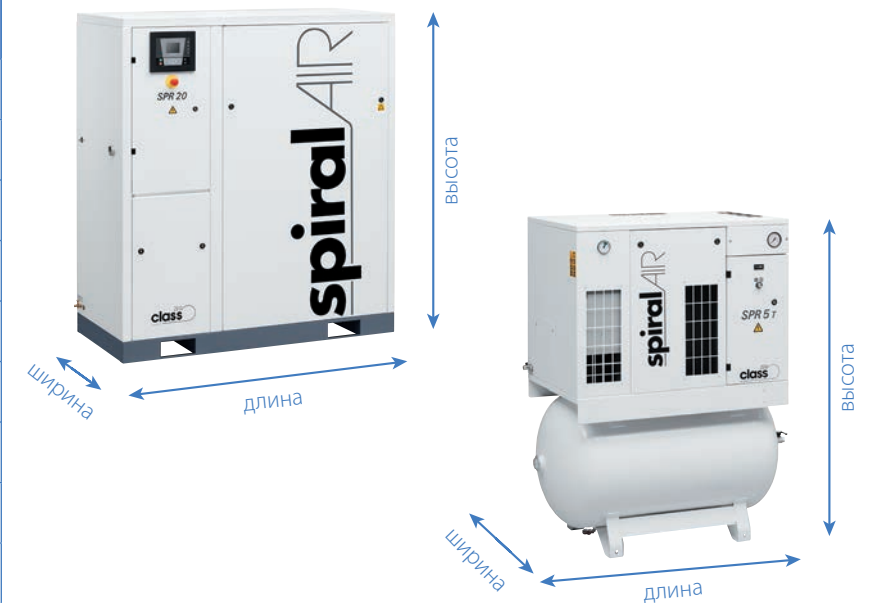



Безмасляные поршневые компрессоры CLR

Безмасляные компрессоры CleanAIR производят воздух высочайшего качества, подходящий для применения в стоматологических кабинетах, лабораториях, операциях, при упаковке продуктов, розливе напитков и для других операций, где необходим гигиенически чистый воздух.

Обзор линейки

- ✓ Безмасляные
- ✓ Модели с открытым и закрытым корпусом
- ✓ Бесшумные модели
- ✓ Версия со встроенным осушителем
- ✓ Подходят для использования в стоматологических кабинетах, пищевых производствах и в лабораториях
- ✓ Диапазон мощностей от 1,5 до 2,5 л.с.
- ✓ Возможность подключения до пяти стоматологических установок



CLR 15/25
CLR 20/25

- открытые
- 1,5–2,0 л.с.
- ресивер 25 л
- со встроенным осушителем и без



CLR 15/50
CLR 20/50
CLR 25/50

- открытые
- 1,5–2,5 л.с.
- ресивер 50 л
- со встроенным осушителем и без



CLR 15/30
CLR 20/30

- бесшумные
- 1,5–2,0 л.с.
- ресивер 30 л
- со встроенным осушителем и без

Преимущества для пользователя

Безмасляные компрессоры CLR 15-25 производят воздух высочайшего качества для применения в отрясах, где необходим гигиенически чистый воздух.

Безмасляный, гигиенически чистый сухой воздух

- Гарантировано 100 % безмасляный воздух.
- Сухой воздух при температуре точки росы до -40 °С.
- Не требуется система фильтрации для удаления остаточного масла из сжатого воздуха.

Низкий уровень шума

- Тихая работа стандартных открытых установок.
- Дополнительно можно установить акустический кожух для обеспечения бесшумной работы.

Непревзойденное качество и надежность

- Высококачественные материалы и минимальное количество движущихся компонентов гарантируют продолжительный срок службы и минимальную потребность в сервисном обслуживании.
- Исключается потребность в замене масла и расходы, связанные с утилизацией отработанного масла.
- Резервуары с внутренним покрытием обеспечивают защиту от коррозии и продлевают срок службы.

Безмасляные поршневые компрессоры CLR



Безмасляная технология

- Безмасляная технология гарантирует гигиенически чистый воздух
- Прямой привод гарантирует минимальные потери на трансмиссии и оптимальную производительность.
- Встроенная тепловая защита помогает избежать повреждений и сбоев в работе электродвигателя.
- Высокопроизводительный вентилятор обеспечивает оптимальное охлаждение



Внутреннее защитное покрытие

- Все ресиверы покрыты изнутри защитным эпоксидным слоем, что позволяет избежать коррозии и увеличивает срок службы оборудования



Звукоизолирующий корпус

- Звукоизолирующий корпус обеспечивает бесшумную и комфортабельную работу
- Современный дизайн способствует эффективному охлаждению и длительному сроку эксплуатации оборудования.



Осушитель и водоотделитель

- Высокопроизводительный адсорбционный осушитель осушает воздух до точки росы -40 °С
- Водоотделитель с низким перепадом давления собирает большую часть водяных капель, обеспечивая тем самым сухой воздух и долговечную работу адсорбционного осушителя.



Технические характеристики

Модель	Стоматологические установки*	Описанный объем	Производительность при 5 бар	Ресивер	Макс. рабочее давление	Мощность электродвигателя		Параметры электросети	Уровень шума LpA 1m	Габаритные размеры (LxWxH)	Масса
	шт	л/мин	л/мин	л	бар	л.с.	кВт	В/Ф/Гц	дБ(А)	мм	кг
CLR 15/25	1–2	240	125	25	8	1,5	1,1	230/1/50	71	470x430x670	31
CLR 15/25 T	1–2	240	125	25	8	1,5	1,1	230/1/50	71	530x470x670	43
CLR 15/50	1–2	240	125	50	8	1,5	1,1	230/1/50	71	450x470x850	36
CLR 15/50 T	1–2	240	125	50	8	1,5	1,1	230/1/50	71	600x470x850	47
CLR 15/30 S	1–2	240	125	30	8	1,5	1,1	230/1/50	64	650x440x760	68
CLR 15/30 S T	1–2	240	125	30	8	1,5	1,1	230/1/50	64	730x440x760	75
CLR 20/25	2–3	350	155	25	8	2,0	1,5	230/1/50	74	470x460x700	36
CLR 20/25 T	2–3	350	155	25	8	2,0	1,5	230/1/50	74	550x470x700	50
CLR 20/50	2–3	350	155	50	8	2,0	1,5	230/1/50	74	450x470x850	40
CLR 20/50 T	2–3	350	155	50	8	2,0	1,5	230/1/50	74	600x470x850	54
CLR 20/30 S	2–3	350	155	30	8	2,0	1,5	230/1/50	64	650x440x760	72
CLR 20/30 S T	2–3	350	155	30	8	2,0	1,5	230/1/50	64	730x440x760	79
CLR 25/50	4–5	480	240	50	8	2,5	2,0	230/1/50	77	640x470x890	52
CLR 25/50 T	4–5	480	240	50	8	2,5	2,0	230/1/50	77	640x470x890	60

T – с осушителем

S – в звукоизолирующем корпусе

*Количество стоматологических установок при средней производительности 50 л/мин (давление 5 бар)

Безмасляные поршневые компрессоры CNR

CleanAIR CNR 75–100

Новые безмасляные компрессоры серии CleanAIR CNR разработаны с использованием высококачественных компонентов и рассчитаны на интенсивную эксплуатацию, предлагая 100% безмасляный воздух для целого ряда промышленных применений.

Вы частый пользователь и/или производитель азота? CleanAIR CNR может стать высокопроизводительной и экономичной основой вашей системы генерации азота. В отличие от маслозаполненных компрессоров безмасляные CleanAIR CNR не требуют дополнительной угольной фильтрации или удаления конденсата. Благодаря этому достигается экономия места, снижение эксплуатационных расходов и минимизация простоев.

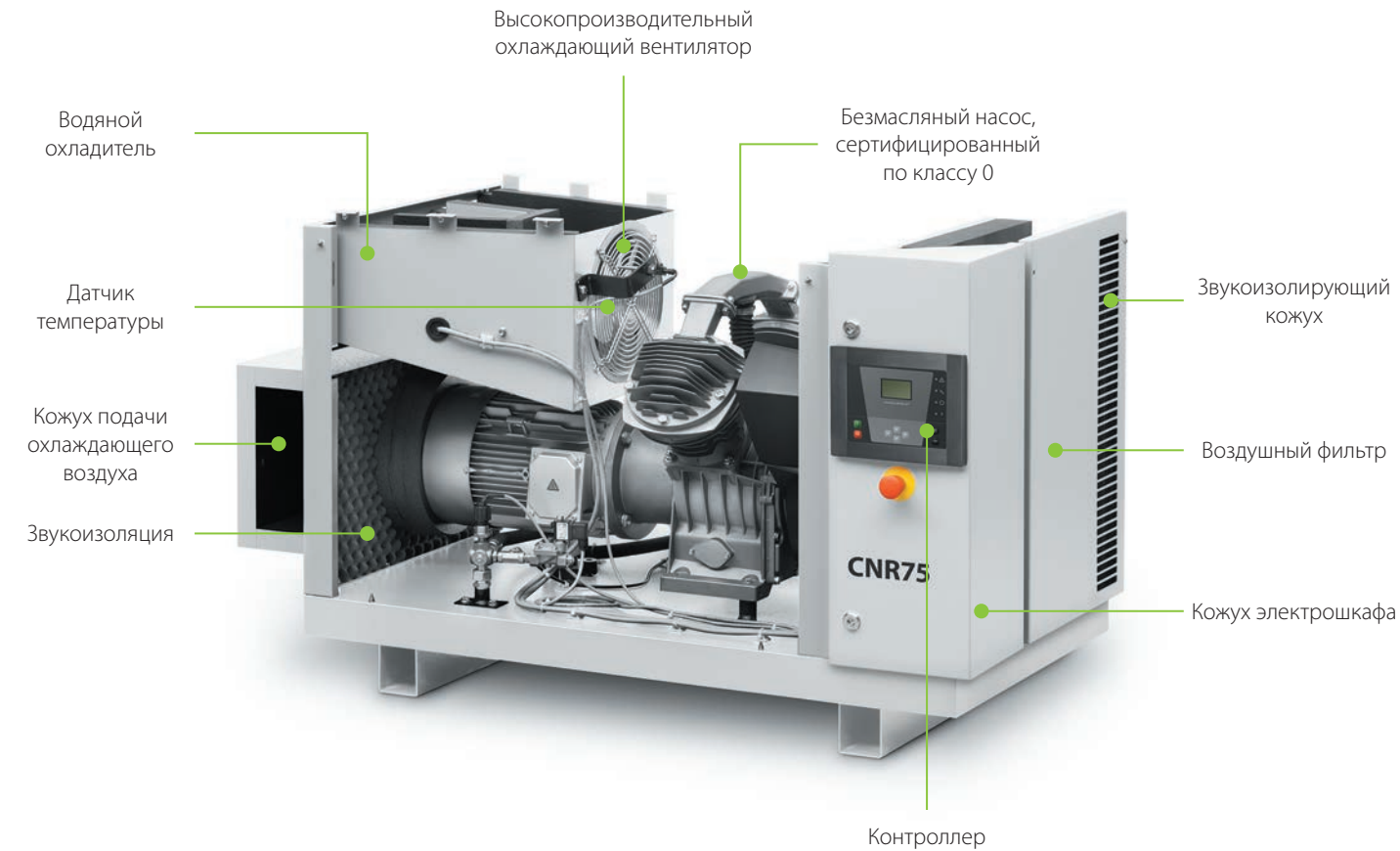

Качественный воздух

- Компрессоры класса 0 по ISO 8573-1 производят 100% чистый воздух в соответствии с сертификатом TUV
- Высокоэффективная фильтрация обеспечивает безопасную эксплуатацию

Энергосбережение

- Технология прямого привода является более энергоэффективной по сравнению с компрессорами с ременным приводом
- Технология "старт-стоп" уменьшает потери во время цикла разгрузки
- Двигатель с одним подшипником для уменьшения механических потерь

Надежность

- Запатентованные впускной/выпускной клапаны из нержавеющей стали
- Длительный срок службы (не менее 16 000 часов)
- Непревзойденно низкие эксплуатационные расходы

Широкий выбор

- Полная линейка с различными вариантами мощности (7–10 л.с.) и давления (4–10 бар)
- Доступны версии на раме и на ресивере

Безмасляные поршневые компрессоры CNR

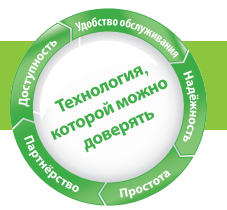

Технические характеристики

РАБОЧИЕ ДАННЫЕ	Макс. рабочее давление		Производительность при стандартных условиях**			Установленная мощность		Уровень шума	Объем ресивера	Версия
	бар (изб)	psig	л/с	м³/мин	куб.ф/м	кВт	л.с.			
CNR 75	10	145	11	0.66	23.3	5.5	7.5	67	270 500	BM/ TM*
CNR 100	10	145	15.5	0.93	32.8	7.5	10	69	270 500	BM/ TM*

* BM — исполнение на раме / TM — на ресивере

** Напряжение: 400В/ 50Гц

*** Производительность измерена согласно ISO 1217, ред. 3, прил. C-2009

**** Уровень шума измерен согласно ISO 2151/Pneurop/Cagi PN8NTC2; погрешность 3 dB(A)



Исходные условия

Давление на входе (абс)	1 бар (14,5 psi)
Температура воздуха на входе	20°C, 68°F
Производительность	измерена при 7 барах

Габаритные размеры

Модель	На раме			На ресивере 270 л			На ресивере 500 л		
	длина, мм	ширина, мм	высота, мм	длина, мм	ширина, мм	высота, мм	длина, мм	ширина, мм	высота, мм
CNR 75-100	1442	808	871	1752	808	1315	1984	808	1457





Преимущества для пользователя

Простой монтаж

- Легкая и компактная конструкция.
- Простая транспортировка.
- Простой монтаж без необходимости в использовании специального оборудования или в проведении особых строительных работ нулевого цикла.

Высокое качество

- Основное внимание при разработке охладителей серии CDX уделялось надежности.
- Высококачественные компоненты, прошедшие испытания в наиболее сложных условиях эксплуатации.
- Постоянная точка росы в любых условиях при правильной настройке.

Простое обслуживание и доступность

- Упрощенные процедуры технического обслуживания, меньший объем технического обслуживания.
- Легкодоступные и надежные компоненты.
- Увеличенные интервалы технического обслуживания.

Экономичность

- Требуется минимум работ по техобслуживанию.
- Низкое потребление энергии.
- Экономия энергии вследствие низкого падения давления в осушителе.
- Отсутствие потерь сжатого воздуха благодаря интеллектуальной системе автоматического слива конденсата.

Рефрижераторные осушители CDX

Влага входит в состав атмосферного воздуха и поэтому может попадать в системы раздачи сжатого воздуха и в оборудование, в котором используется сжатый воздух, в виде конденсата и/или пара.

В процессе сжатия компрессор преобразует влагу входящего воздуха в конденсат. Это приводит к износу и коррозии всей пневмосети и потребителей сжатого воздуха. Результатом являются сбои в производстве, снижение эффективности и качества конечной продукции. Рефрижераторные осушители позволяют решить эту проблему. Они предотвращают подобные негативные последствия и обеспечивают точку росы до +3 °С.

Преимущества рефрижераторных осушителей

Чистый и сухой воздух

- Сжатый воздух охлаждается хладагентом, конденсируя воду из воздуха, что позволяет легко ее удалить.
- Защита воздухопроводов от коррозии, ржавчины и утечек.
- Более высокое качество готового продукта.
- Повышение общей производительности
- Защита сопутствующего оборудования

Типовая установка

1. Компрессор с концевым охладителем
2. Фильтр G
3. Фильтр C
4. Фильтр V
5. Рефрижераторный осушитель. Рекомендуется всегда использовать вертикальное расположение ресивера

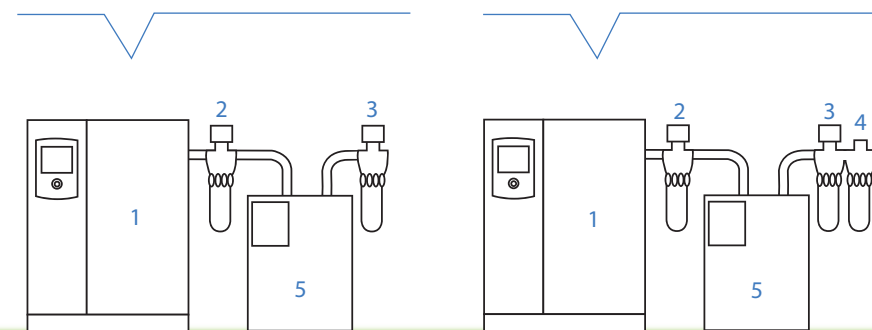

Рефрижераторные осушители CDX 4–840

Технические характеристики • ISO 7183 и Cagi Pneurop PN8NTC2

ТИП	Макс. раб. давление		Производительность			Мощность двигателя	Напряжение	Труба на входе/выходе	Размеры			Масса	газ-хладагент
	бар	psi	л/мин	м³/ч	cfm	Ш	В/Гц/фаз	DN	A	B	C	кг	
CDX 4	16	232	350	21	12,4	130	230/50/1	¾" M	493	350	450	19	R134a
CDX 6	16	232	600	36	21,2	164	230/50/1	¾" M	493	350	450	19	R134a
CDX 9	16	232	850	51	30,0	190	230/50/1	¾" M	493	350	450	20	R134a
CDX 12	16	232	1200	72	42,4	266	230/50/1	¾" M	493	350	450	25	R134a
CDX 18	16	232	1825	110	64,4	284	230/50/1	¾" M	493	350	450	27	R134a
CDX 24	14	203	2350	141	83,0	674	230/50/1	1" F	498	370	764	44	R134a
CDX 30	14	203	3000	180	106	716	230/50/1	1" F	498	370	764	44	R134a
CDX 36	14	203	3600	216	127	660	230/50/1	1 ½" F	558	460	789	53	R404A
CDX 41	14	203	4100	246	145	663	230/50/1	1 ½" F	558	460	789	60	R404A
CDX 52	14	203	5200	312	184	835	230/50/1	1 ½" F	558	460	789	65	R404A
CDX 65	14	203	6500	390	230	1016	230/50/1	1 ½" F	588	580	899	80	R404A
CDX 77	14	203	7700	462	272	1136	230/50/1	1 ½" F	588	580	899	80	R404A
CDX 100	14	203	10000	600	353	1319	400/50/3	2" F	898	735	962	128	R410A
CDX 120	14	203	12000	720	424	1631	400/50/3	2" F	898	735	962	146	R410A
CDX 150	14	203	15000	900	530	1889	400/50/3	2" F	898	735	962	158	R410A
CDX 180	14	203	18000	1080	636	2110	400/50/3	2" F	898	735	962	165	R410A
CDX 240	14	203	24000	1440	848	3260	400/50/3	3" F	1083	1020	1526	325	R404A
CDX 300	14	203	30000	1800	1060	3890	400/50/3	3" F	1083	1020	1526	335	R404A
CDX 350	14	203	35000	2100	1237	4750	400/50/3	3" F	1083	1020	1526	350	R404A
CDX 450	14	203	45000	2700	1589	6715	400/50/3	DN 125	1121	1020	1526	380	R452A
CDX 500	14	203	50000	3000	1766	6800	400/50/3	DN 125	2099	1020	1535	550	R452A
CDX 700	14	203	70000	4200	2472	10200	400/50/3	DN 125	2099	1020	1535	600	R452A
CDX 840	14	203	84000	5040	2966	12300	400/50/3	DN 125	2099	1020	1535	650	R452A

ПРИМЕЧАНИЕ:

(1) Стандартные условия:

- Рабочее давление: 7 бар (100 psi)
- Рабочая температура: 35 °С
- Комнатная температура: 25 °С
- Точка росы под давлением: +3 °С +/- 1
- Доступны для разных напряжений и частот

Предельные условия:

- Макс. рабочее давление: 16 бар (232 psi) CDX 4-18
- 14 бар (203 psi) CDX 24-840
- Макс. впускная температура: 55 °С
- Мин./макс. наружная температура: +5 °С; 45 °С

Дополнительно для CDX (4-18):

- Перепускной клапан + установочный комплект фильтра
- Установочный комплект фильтра



Корректирующий фактор • для других эксплуатационных условий K = A x B x C

Окружающая температура	°С	25	30	35	40	45	Рабочая температура	°С	30	35	40	45	50	55	
	A	1,00	0,92	0,84	0,80	0,74		(CDX 4-77)	B	1,24	1,00	0,82	0,69	0,58	0,45
		1,00	0,91	0,81	0,72	0,62	(CDX 100-840)		1,00	1,00	0,82	0,69	0,58	0,45	(CDX 100-840)

Рабочее давление	бар	5	6	7	8	9	10	11	12	13	14	15	16
	C	0,90	0,96	1,00	1,03	1,06	1,08	1,10	1,12	1,13	1,15	1,16	1,17
	0,90	0,97	1,00	1,03	1,05	1,07	1,09	1,11	1,12	1,15	-	-	(CDX 100-840)

Новое значение протока можно получить умножением текущего или фактического значения протока на корректирующий фактор, относящийся к реальным условиям работы.

Экологичные газы-хладагенты

Главной целью разработки осушителя CDX было производство устройства, предлагающего производительность, надежность и безопасность применения при минимальном возможном воздействии на окружающую среду.

- Экологичны благодаря использованию газов R134a, R410A и R452A.
- Не воздействуют на озоновый слой.
- Преимущества R410A:
 - Низкое влияние на глобальное потепление (Global Warming Potential, GWP)
 - Энергосбережение благодаря использованию роторного фреонового компрессора (эффективность от 20 до 30% и выше, чем у традиционных поршневых)

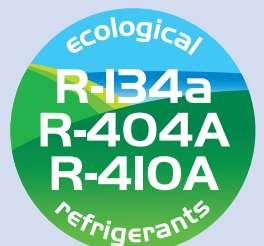



Преимущества для пользователя

Повышение качества и производительности

- Устранение всех остатков воды из сети для гарантированного чистого сжатого воздуха
- Обеспечение защиты воздушной сети от ржавчины, предотвращая протечки
- Более высокое качество готового продукта
- Повышение общей производительности

Экономия расходов

- Увеличение долговечности рабочего процесса (машины, оборудования...)
- Снижение потенциального простоя
- Решение в управлении энергоресурсами, позволяющее минимизировать потребление энергии

Легкое управление и установка

- Совместимо с любыми компрессорными технологиями
- Удобный для пользователя коммуникационный дисплей, обеспечивающий индикацию качества воздуха и требований к техническому обслуживанию
- Готово к установке; снабжено встроенной системой фильтрации (ADS 1 - 10)
- Компактное оборудование, устанавливаемое в минимальном пространстве

Предотвращаемые риски

Влажный загрязненный воздух может вызвать следующее:

- Загрязненная воздушная сеть повышает риск появления утечек
- Высокие затраты на техническое обслуживание Вашей воздушной сети (коррозия), рабочие процессы и потенциальное время простоя
- Снижение долговечности рабочего процесса (машины, оборудования...)
- Риск загрязнения воздушной сети водой с потенциальным промерзанием в холодное время года
- Сниженное качество конечного продукта, вызывающее потенциальный риск отзыва продукции
- Уменьшенная производительность

Адсорбционные осушители ADS

В процессе сжатия компрессор преобразует содержащуюся в поступающем воздухе влагу в конденсат. Это вызывает износ и коррозию пневматической сети и оборудования, находящегося после компрессора. В результате — затратные простои производства, снижение производительности и уменьшение срока службы эксплуатируемого оборудования. Использование адсорбционных осушителей предотвращает эти негативные воздействия.



Адсорбционные осушители Sessato ADS устраняют водяной пар, который потенциально способен конденсироваться в системе сжатого воздуха, вызывая повреждения. В данных осушителях воздуха применяется впитывающий материал, называемый «диссикант», позволяющий поглощать и удалять (в фазе регенерации) влагу из сжатого воздуха. С помощью этого метода мы можем достичь температур точки росы газов под давлением < 3 °C (-40 °C. или -70 °C.). Данная серия также должна использоваться в случае, если температура окружающего воздуха опускается ниже точки замерзания, во избежание образования льда в трубах, и в других сферах применения. Обычно серия ADS используется в химической, пищевой и фармацевтической промышленности и тогда, когда требуется температура точки росы газов под давлением < 3 °C.

Адсорбция удаляет остаточную влагу в воздухе, которая конденсируется даже после охладителя-осушителя. Данная технология «моделирует» снижение температуры до -40 °C – -70 °C, притягивая и сохраняя влагу с помощью высушивающей среды (влага замерзает при снижении текущей температуры +3 °C), и конденсирует остаточную воду, содержащуюся в воздухе. Влага удаляется из воздушного потока в сеть и выводится. Адсорбционные осушители воздуха рекомендуются для большинства сфер применения с высокими требованиями, когда загрязнение влагой неприемлемо.

Стандартные характеристики и опции

СТАНДАРТНЫЕ ХАРАКТЕРИСТИКИ И ОПЦИИ	ADS 1-10	ADS 20-105	ADS 110-115
Пропускная способность при 7 бар (-40 °C)	114–990 л/мин	1500–15600 л/мин	10800–21600 л/мин
Точка росы	Стандартно -40 °C	Стандартно -20 °C Стандартно -40 °C	Стандартно -40 °C
Максимальное рабочее давление	16 бар	14 бар	11 и 14,5 бар
Диапазон рабочих давлений	4–16 бар	4–14 бар	4–11 бар и 11–14,5 бар
Напряжение	12–24 В пост. тока 50/60 Гц	115–230 В переем. тока 50/60 Гц	230 В переем. тока 50/60 Гц
	100 - 115 - 230 В переем. тока 50/60 Гц		
Простой монтаж	Многоканальный вход и выход	Паз для вилочного погрузчика	Пазы для вилочного погрузчика
Датчик точки росы	X	Дополнительно	✓
Точка росы -70 °C	Путем изменения параметров подачи атмосферного воздуха	Доступно для версии -40 °C (для моделей ADS 21 и более старших) со снижением уровня потока 30%	

✓ = доступно как опция X = недоступно

Адсорбционные осушители ADS

ADS 1–10 Компактное исполнение

- Универсальная установка с многоканальной системой и шестью возможными способами подключения.
- Компактная, с уменьшенной занимаемой площадью и простой конструкцией.
- Данный модуль может устанавливаться горизонтально или вертикально, может стоять на полу или монтироваться на стене (имеется дополнительный монтажный комплект).
- Предварительный фильтр С на входе поставляется в комплекте, не смонтированным на осушитель. Постфильтры установлены внутри картриджей адсорбента.

- Головка, рама и цилиндры выполнены из алюминия, что предотвращает коррозию.
- Простота обслуживания:
 - Процедуры технического обслуживания можно проводить, не отсоединяя трубопровод.
 - Патрон с адсорбентом с встроенным постфильтром.
- Автоматическое электронное управление, позволяющее следить за устройством осушки воздуха и статусом фазы с автоматической диагностикой неполадок, и включающее устройства сигнализации.
- Высокоэффективный глушитель устанавливается на каждую колонну и обеспечивает бесшумную работу установки.

Компоненты

- 1 Предварительный фильтр удаляет крупные частицы и капли жидкости из воздушной системы.
- 2 Съемная передняя панель обеспечивает легкий доступ для обслуживания без необходимости в отсоединении системы трубопроводов.
- 3 Встроенные в осушитель постфильтры удаляют частицы из потока воздуха.
- 4 Электронная система управления, заключенная в корпус IP65, позволяет:
 - обеспечивать управление циклом регенерации
 - следить за статусом регулировки
 - осуществлять диагностику по умолчанию
 - дистанционно отчитываться по умолчанию



МНОГОКАНАЛЬНЫЕ ВХОД И ВЫХОД

ОБЕСПЕЧИВАЮТ ПРОСТОЙ И БЫСТРЫЙ МОНТАЖ

ADS 15–156 Энергоэффективность и устойчивые характеристики

Надежность

- увеличенный поток
- уникальная система клапанов
- защита высушиваемого вещества
- распределение потока — вихревое

Производительность

- высокоэффективные глушители
- сниженный уровень шума
- очень низкое потребление при продувке
- PDP -20 °C / -40 °C
- PDP -70 °C (дополнительно)
- датчик точки росы (дополнительно)

Дополнительное оборудование

- Датчики PDP на выбор
- Комплект для настенного крепления модулей из 2 колонн



Компоненты и возможности

- цифровой контроллер
- комплект продувочных сопел для разных давлений
- возможность синхронизации с компрессором
- два фильтра в комплекте (подвижные)
- Новая «вихревая» технология обеспечивает оптимальное распределение потока воздуха и снижает неравномерный износ высушиваемого вещества.

Адсорбционные осушители ADS

ADS 110–215

Электронное управление с помощью таймера (STD) • Контроль точки росы (CD)

- Разработано с использованием высококачественных компонентов.
- Адсорбционные осушители серии ADS обеспечивают стабильную точку росы -40 °С.
- Использование широких ёмкостей позволяет обеспечить низкую скорость движения потока воздуха и более длительный контакт во время фазы осушения.
- В стандартных моделях (ADS / STD) фазы продувки управляются с помощью электронного таймера.
- Также имеется версия с датчиком точки росы (ADS / CD), где фаза осушения зависит от точки росы и управляется электронной системой контроля точки росы.
- Два предварительных фильтра G – С на входе и постфильтр S на выходе должны устанавливаться на воздухораспределительной линии. Фильтры входят в комплект, но предварительно не установлены на осушитель.

Компоненты

- 1 Широкие ёмкости для оптимального распространения воздуха и надежного осушения.
- 2 Подключение к выходу воздуха.
- 3 Прочная рама, включающая пазы для вилочного подъемника для облегчения транспортировки.
- 4 Датчик точки росы (ADS / CD)
- 5 Цифровой дисплей точки росы (ADS / CD).
- 6 Два манометра, встроенных в панель управления для отображения давления в двух колоннах.
- 7 Продувочное сопло для регенерации.
- 8 Оцинкованный трубопровод с фланцевыми соединениями.
- 9 Высокоэффективные глушители со встроенным предохранительным клапаном.
- 10 Подключение к входу воздуха.
- 11 Входные клапаны с длительными межсервисными интервалами.

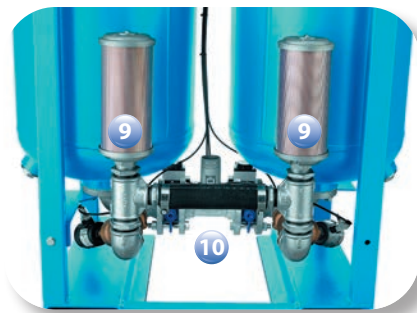
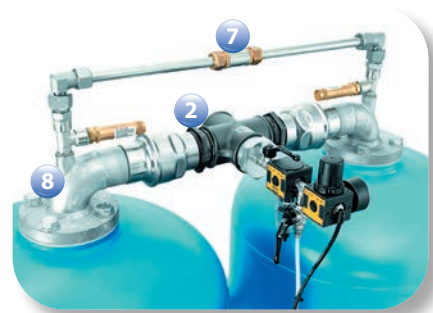

Как снизить энергопотребление?

Электронная система управления по точке росы (CD) продлевает фазу осушения рабочего цикла осушителя. Это производится путем измерения точки росы сжатого воздуха под давлением на выходе из осушителя и при переключении колонн, только когда впитывающий материал в активной башне насыщен. Фаза регенерации в цикле остается неизменной.

Поскольку большую часть времени компрессор и устройство осушки воздуха работают при неполной нагрузке, это приводит к существенному увеличению времени осушения и снижению расхода продувочного воздуха.

Обычно дополнительные вложения в систему управления точкой росы газов под давлением окупаются через несколько месяцев за счет сокращения текущих расходов на осушитель.

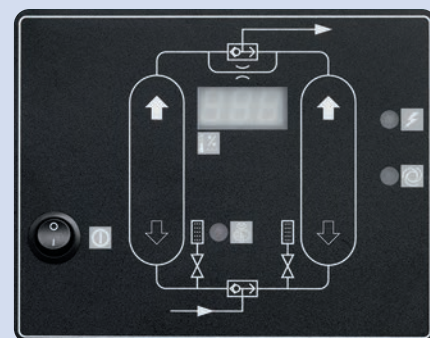

Адсорбционные осушители ADS

Технические характеристики для версии с PDP -40 °С

Размеры и вес версии с PDP -20 °С приведены на габаритном чертеже

Тип	Макс. Рабочее давление		Рабочее давление	Пропускная способность			Стандартная точка росы	G 0,1 мкм 0,1 мг/мк	C 0,01 мкм 0,01 мг/мк	S 1 мкм н/п мг/ мк 99,81%	Соединения на входе/ выходе	Размеры			Вес
	бар	psi		л/мин	м³/ч	куб. фут/м						°С	Газ	Д	
ADS 1	16	232	7,0	114	7	4,1	-40	н/п	C 7	Встроены в осушитель	3/8"	281	92	445	13
ADS 2	16	232	7,0	168	10	5,9	-40	н/п	C 7		3/8"	281	92	504	14
ADS 3	16	232	7,0	282	17	10	-40	н/п	C 7		3/8"	281	92	635	17
ADS 4	16	232	7,0	426	26	15,3	-40	н/п	C 7		3/8"	281	92	815	20
ADS 7	16	232	7,0	708	42	24,7	-40	н/п	C 7		3/8"	281	92	1065	24
ADS 10	16	232	7,0	990	59	34,7	-40	н/п	C 15		1/2"	281	92	1460	31
ADS 15	14	203	7,0	1500	90	53	-40	н/п	C 15	S 15	1"	620	401	1070	87
ADS 21	14	203	7,0	2100	126	74	-40	н/п	C 21	S 21	1"	620	401	1115	88
ADS 27	14	203	7,0	2700	162	95	-40	н/п	C 30	S 30	1"	620	401	1285	99
ADS 33	14	203	7,0	3300	198	116	-40	н/п	C 48	S 48	1"	620	401	1465	114
ADS 39	14	203	7,0	3900	234	138	-40	н/п	C 48	S 48	1"	620	401	1615	124
ADS 54	14	203	7,0	5400	324	191	-40	н/п	C 84	S 84	1 1/2"	620	571	1285	165
ADS 66	14	203	7,0	6600	396	233	-40	н/п	C 84	S 84	1 1/2"	620	571	1465	197
ADS 78	14	203	7,0	7800	468	275	-40	н/п	C 84	S 84	1 1/2"	620	571	1615	211
ADS 99	14	203	7,0	9900	594	350	-40	н/п	C 114	S 114	1 1/2"	620	571	1915	245
ADS 117	14	203	7,0	11700	702	413	-40	н/п	C 156	S 156	1 1/2"	620	738	1615	298
ADS 156	14	203	7,0	15600	936	551	-40	н/п	C 156	S 156	1 1/2"	620	738	1915	328
ADS 110	11	159	7,0	10800	684	381	-40	G 114	C 114	S 114	1 1/2"	1040	840	1760	445
	14,5	210	12,5	12900	774	456	-40								
ADS 130	11	159	7,0	13200	792	466	-40	G 156	C 156	S 156	1 1/2"	1040	840	1760	445
	14,5	210	12,5	15900	954	561	-40								
ADS 180	11	159	7,0	18000	1080	636	-40	G 216	C 216	S 216	2"	1046	894	1876	600
	14,5	210	12,5	21600	1296	763	-40								
ADS 215	11	159	7,0	21600	1296	763	-40	G 216	C 216	S 216	2"	1100	923	1914	650
	14,5	210	12,5	25800	1548	911	-40								

① Исходные условия: Рабочее давление: см. таблицу технических характеристик / Рабочая температура: 35 °С / Относительная влажность: 100 %
 ② Фильтры поставляются в комплекте, но не установлены на осушитель: ADS 1-10: фильтры могут поставляться установленными непосредственно на осушитель. ADS 20-215: фильтры необходимо устанавливать на трубопровод воздушной системы.

В условиях, отличающихся от стандартных, используйте таблицу поправочных коэффициентов, приведенную ниже.

Поправочные коэффициенты

Поправочные коэффициенты	ADS/14 или 16 бар (макс. рабочее давление)																											
	Давление воздуха на входе — бар																											
ADS 1–ADS 10	4	5	6	7	8	9	10	11	12	13	14	14,5	15	16	0,62	0,75	0,87	1	1,12	1,25	1,37	1,5	1,62	1,75	1,87	1,93	2	2,12
ADS 15–ADS 156	4	5	6	7	8	9	10	11	12	13	14	14,5	15	16	0,62	0,75	0,87	1	1,12	1,25	1,37	1,5	1,62	1,75	1,87	1,93		

Поправочные коэффициенты	ADS/11 бар (макс. рабочее давление)										ADS/14,5 бар (макс. рабочее давление)															
	Давление воздуха на входе — бар																									
ADS 110–ADS 215	4	5	6	7	8	9	10	11	11	12,5	13	14	14,5	0,47	0,68	0,84	1	1,1	1,2	1,3	1,38	0,89	1	1,04	1,11	1,15

Поправочные коэффициенты	Температура воздуха на входе, °С													
	ADS 1–ADS 10	20	25	30	35	40	45	50	1,07	1,06	1,04	1	0,88	0,78
ADS 15–ADS 156	20	25	30	35	40	45	50	1	1	1	1	0,84	0,67	0,55
ADS 110–ADS 215	20	25	30	35	40	45	50	1	1	1	1	0,84	0,71	0,55

Поправочные коэффициенты	Точка росы под давлением, °С					
	ADS 1–10	-20	-40	-70	н/д	1
ADS 15–156	-20	-40	-70	1	1	н/д
ADS 110–215	-20	-40	-70	н/д	1	0,7





Воздушные ресиверы

Окрашенные ресиверы

Окрашенные ресиверы применяются в большинстве областей, в которых на подачу воздуха не оказывают влияния погодные условия и идеальная чистота воздуха не является обязательным требованием. Окрашивание обеспечивает защиту от коррозии.

Оцинкованные ресиверы

Оцинкование применяется для защиты стали от коррозии. Процесс прост: ресивер полностью погружается в ванну с жидким цинком, в результате цинк равномерно покрывает стенки ресивера, обеспечивая защиту стали.



Преимущества для пользователя

Стабилизация давления

Преимущество для пневматических инструментов, использующих сжатый воздух

Хранение

В случае высокой потребности в воздухе

Легкое управление и установка

- Совместимо с любыми компрессорными технологиями
- Удобный для пользователя коммуникационный дисплей, обеспечивающий индикацию качества воздуха и требований к техническому обслуживанию
- Готово к установке; снабжено встроенной системой фильтрации (ADS 1 - 10)
- Компактное оборудование, устанавливаемое в минимальном пространстве

Увеличение срока службы, повышение надежности и функциональности вашего компрессора

- Уменьшение пульсаций
- Сокращение скорости
- Снижение температуры
- Отделение конденсата

Применение

Подходят для использования в любых областях применения сжатого воздуха.

- Возможность использования в качестве резервуара для хранения в случае высокой потребности в воздухе
- Стабилизация перепадов давления и обеспечение непрерывной подачи воздуха
- Предварительное отделение и сброс конденсата

Как выбрать ресивер?

Нет одной общей рекомендации, так как в некоторых областях применения в связи с различиями в организации процесса необходимы воздушные ресиверы большего размера.

Но существуют **два метода**, которые могут помочь с расчетом:

- Объем воздушного ресивера должен составлять как минимум ¼ от общего объема подачи воздуха в м³/мин.
- Исходя из мощности двигателя компрессора можно рассчитать объем:

- Мощность двигателя в л.с. x 30
- Пример: если вы используете винтовой компрессор мощностью 10 л.с., то объем вашего воздушного ресивера должен составлять как минимум 300 литров

Правильный выбор объема ресивера обеспечивает следующие преимущества в процессе эксплуатации компрессора:

- снижение расхода электроэнергии во время работы без нагрузки
- бесперебойность работы
- сокращение механической нагрузки на некоторые компоненты.

Воздушные ресиверы

Окрашенные ресиверы

Объем (л)	200	270	500	720	900
Давление (бар)	11	11	11	10,8	11
Диаметр Ø	430	500	600	790	790
Общая высота (мм)	1530	1685	2077	1863	2213
Высота (мм)	135	192	174	200	200
a	¾"	¾"	1½"	1½"	2"
b	¾"	¾"	1½"	1½"	2"
c	¾"	¾"	¾"	¾"	¾"
d	¾"	¾"	¾"	¾"	¾"
e	2"	2"	1¼"	1¼"	1¼"
f	2"	2"	1¼"	1¼"	1¼"
Длина (мм)	397	442	689	690	800
Глубина (мм)	1280	1422	1689	1440	1800
Тип поставляемого комплекта	A	A	A	A	A
Масса (кг)	55	66	143	184	209
Нормы и стандарты	2014/29/UE				

Оцинкованные ресиверы

Объем (л)	200	270	500	720	900
Давление (бар)	11	11	11	10,8	11
Диаметр Ø	430	500	600	790	790
Общая высота (мм)	1530	1685	2077	1863	2213
Высота (мм)	135	192	174	200	200
a	¾"	¾"	1½"	1½"	2"
b	¾"	¾"	1½"	1½"	2"
c	¾"	¾"	¾"	¾"	¾"
d	¾"	¾"	¾"	¾"	¾"
e	2"	2"	1¼"	1¼"	1¼"
f	2"	2"	1¼"	1¼"	1¼"
Длина (мм)	397	442	689	690	800
Глубина (мм)	1280	1422	1689	1440	1800
Тип поставляемого комплекта	A	A	A	A	A
Масса (кг)	55	66	143	184	209
Нормы и стандарты	2014/29/UE				

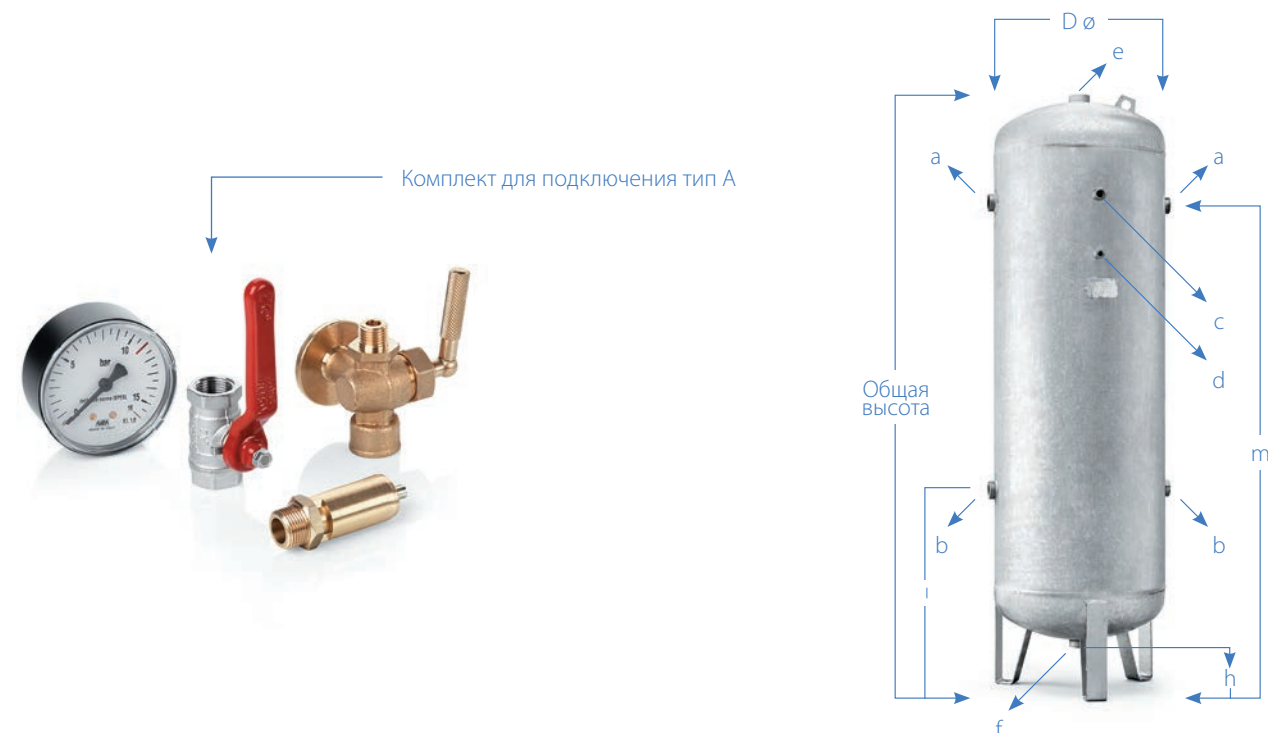

Магистральные фильтры сжатого воздуха

В любой распределительной сети сжатого воздуха необходимо устанавливать один или несколько фильтров. В результате достигается улучшенное качество воздуха, которое обеспечивает преимущества для всей сети сжатого воздуха, включая следующие за фильтрами осушители, воздухопроводы и пневматические инструменты. В зависимости от области применения может потребоваться поэтапная фильтрация воздуха для предотвращения насыщения элементов, поддержания качества воздуха и предотвращения падения давления.



Важные рекомендации

При выборе магистральных фильтров для своей системы сжатого воздуха воспользуйтесь следующими полезными рекомендациями.



1. В зависимости от области применения каждая точка использования в составе системы может требовать разного качества сжатого воздуха.
2. Убедитесь в том, что выбранное вами очистительное оборудование действительно обеспечит требуемую чистоту воздуха в соответствии со стандартами ISO 8573-1:2010.
3. Сравнивая фильтры между собой, удостоверьтесь, что они прошли испытания в соответствии со стандартами ISO 8573 и ISO 12500.
4. Каждый раз сравнивая различные решения для фильтрации воздуха, важно помнить, что работа фильтра в большой степени зависит от условий на входе.
5. При учете эксплуатационных расходов на коалесцирующие масляные фильтры убедитесь, что вы сравниваете только начальные потери давления насыщенного влажного воздуха. Потери давления сухого воздуха не показательны при оценке работы системы.
6. С другой стороны, падение давления на пылевых фильтрах со временем может повышаться. Низкое начальное падение давления не означает, что оно останется таким на протяжении всего срока службы фильтрующего элемента.
7. Учтите общую стоимость владения очистительным оборудованием (затраты на покупку, эксплуатацию и обслуживание).

Магистральные фильтры сжатого воздуха

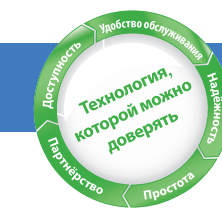

Градации фильтрации

	P	G	S	C	D	V
Удаление частиц (микрон) ■	5	–	1	–	0,01	–
Концентрация масляная аэрозоли на выпуске (мг/м³) ■	1	0,3	–	0,01	–	0,003
Общая эффективность (по массе) (%)	90	99,25	–	>99,9	–	–
Класс качества воздуха на выпуске (частицы / масло) ▲	4 / 3	- / 3	3 / -	- / 2	1 / -	- / 1
Начальное падение давления на фильтре в сухих областях применения (бар)	0,05	0,055	0,055	0,085	0,085	0,115
Начальное падение давления на фильтре во влажных областях применения (бар) ★	0,08	0,125	–	0,125	–	–

■ При абсолютном давлении 1 бар и температуре 20 °C

▲ Согласно ISO 8573-1:2010 в типовой установке

★ Согласно ISO 12500-1 при концентрации масла выше фильтра 10 мг/м³ (градация Grade G = 40 мг/м³)

ПОПРАВочНЫЕ КОЭФФИЦИЕНТЫ

Для максимального уровня потока умножьте моделируемый уровень потока на поправочный коэффициент, соответствующий минимальному рабочему давлению

Рабочее давление barg (psig)	4 (58)	5 (72)	6 (87)	7 (100)	8 (115)	10 (145)	12 (174)	14 (203)	16 (232)	20 (290)
Поправочный коэффициент	0,76	0,84	0,92	1,00	1,07	1,19	1,31	1,41	1,51	1,6

Типовые установки

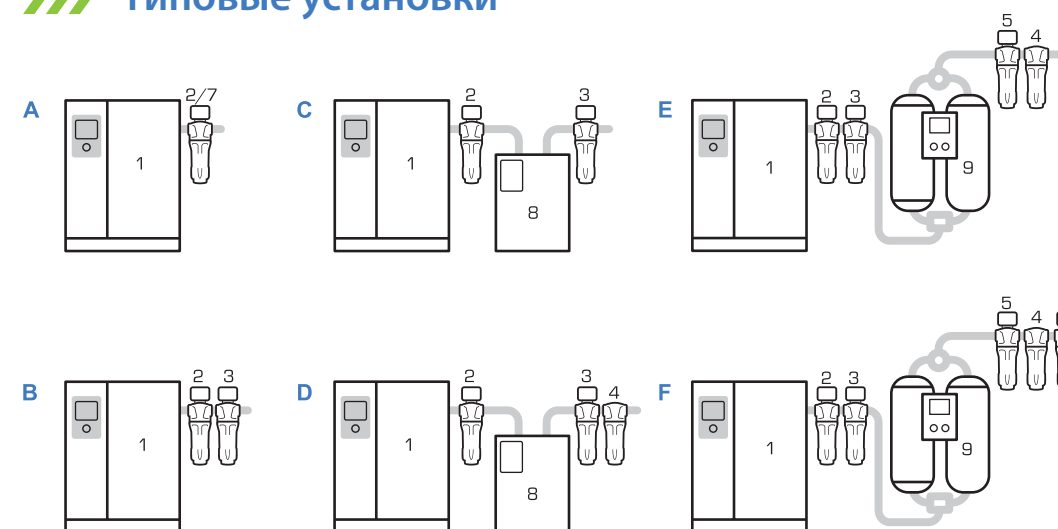

- Компрессор 1 с концевым охладителем
 - Фильтр G 2
 - Фильтр C 3
 - Фильтр V 4
 - Фильтр S 5
 - Фильтр D 6
 - Фильтр P 7
 - Рефрижераторный осушитель 8
 - Адсорбционный осушитель 9
- Рекомендуется всегда устанавливать ресивер

A. Общецелевая защита чистота воздуха по ISO 8573-1:2010
G-фильтр [3 : - : 3]
P-фильтр [4 : - : 3]

C. Высококачественный воздух с пониженной точкой росы чистота воздуха по ISO 8573-1:2010 [1 : 4 : 2]

E. Высококачественный воздух с очень низкой точкой росы чистота воздуха по ISO 8573-1:2010 [2 : 2 : 1]

B. Общецелевая защита и пониженная концентрация масла чистота воздуха по ISO 8573-1:2010 [1 : - : 2]

D. Высококачественный воздух с пониженной точкой росы и концентрацией масла чистота воздуха по ISO 8573-1:2010 [1 : 4 : 1]

F. Высококачественный воздух с очень низкой точкой росы чистота воздуха по ISO 8573-1:2010 [1 : 2 : 1]

	Размер фильтра	Уровень потока / размер*			Присоед. размер	Габаритные размеры (мм)				Вес (кг) Прим.	Модель фильтрующего элемента
		м³/час	л/мин	SCFM		A	B	C	E		
Магистральные фильтры	Фильтр 2	10	168	6	(G1/8)	50	17	157	60	0,25	F (Градация) 1
	Фильтр 4	25	414	15	(G1/4)	50	17	157	60	0,25	F (Градация) 2
	Фильтр 7	42	702	25	(G1/4)	70	24	231	70	0,6	F (Градация) 3
	Фильтр 9	54	900	32	(G3/8)	70	24	231	70	0,6	F (Градация) 4
	Фильтр 14	85	1.416	50	(G1/2)	70	24	231	70	0,6	F (Градация) 5
	Фильтр 20	119	1.986	70	(G1/2)	127	32	285	80	1,7	F (Градация) 6
	Фильтр 24	144	2.400	85	(G3/4)	127	32	285	80	1,7	F (Градация) 7
	Фильтр 29	178	2.964	105	(G1)	127	32	285	80	1,7	F (Градация) 8
	Фильтр 35	212	3.534	125	(G3/4)	127	32	371	80	2	F (Градация) 9
	Фильтр 50	297	4.950	175	(G1)	127	32	371	80	2	F (Градация) 10
	Фильтр 79	476	7.932	280	(G1 1/4)	140	40	475	80	3	F (Градация) 11
	Фильтр 91	545	9.084	321	(G1 1/2)	140	40	475	80	3	F (Градация) 12
	Фильтр 128	765	12.750	450	(G2)	170	53	508	100	4,9	F (Градация) 13
	Фильтр 198	1189	19.818	700	(G2)	170	53	708	100	5,5	F (Градация) 14
Фильтр 241	1444	24.066	850	(G2 1/2)	220	70	736	100	10,5	F (Градация) 15	
Фильтр 255	1529	25.482	900	(G3)	220	70	736	100	10,5	F (Градация) 16	
Фильтр 354	2125	35.418	1250	(G3)	220	70	857	100	11,5	F (Градация) 17	
Фильтр 425	2550	42.498	1500	(G3)	220	70	1005	100	12,5	F (Градация) 18	
Влагосепараторы	WS 2	10	168	6	(G1/8)	50	17	157	60	0,25	NA
	WS 4	25	414	15	(G1/4)	50	17	157	60	0,25	NA
	WS 7	42	702	25	(G1/4)	70	24	231	70	0,6	NA
	WS 10	59	984	35	(G3/8)	70	24	231	70	0,6	NA
	WS 14	85	1.416	50	(G1/2)	70	24	231	70	0,6	NA
	WS 20	119	1.986	70	(G1/2)	127	32	285	80	1,7	NA
	WS 35	212	3.534	125	(G3/4)	127	32	285	80	1,7	NA
	WS 50	297	4.950	175	(G1)	127	32	285	80	1,7	NA
	WS 79	476	7.932	280	(G1 1/4)	140	40	475	80	3	NA
	WS 91	545	9.084	321	(G1 1/2)	140	40	475	80	3	NA
	WS 198	1189	19.818	700	(G2)	170	53	508	100	4,9	NA
	WS 241	1444	24.066	850	(G2 1/2)	220	70	413	100	8	NA
	WS 425	2550	42.498	1500	(G3)	220	70	413	100	8	NA

* В справочных условиях, если не указано иное и согласно ISO 1217, третья редакция, приложение С.

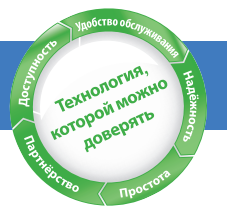

Влагосепараторы WS

В новых влагосепараторах, встроенных во все семейство фильтрации воздуха, объединены проверенная центробежная технология и новая инновационная конструкция корпуса для удаления воды с устранением 99 % общего содержания влаги и гарантии постоянного низкого перепада давления.

Центробежные модули собственной разработки оснащены уникальными лопатками для устранения рабочих точек с низкой эффективностью и вихревыми ловушками для предотвращения уноса.

Это гарантирует минимальное падение рабочего давления и сохранение превосходного удаления жидкости даже на малых скоростях.



Индикаторы перепада давления

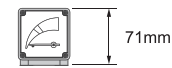

+ 71 mm по высоте

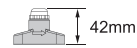

+ 42 mm по высоте

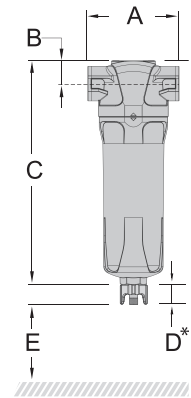

Дренажи

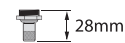

D = + 28 mm
Автоматический дренаж (без адаптера)

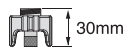

D = + 30 mm
Автоматический дренаж (с адаптером)



D = + 32 mm
Ручной дренаж (без адаптера)

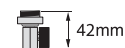

D = + 42 mm
Ручной дренаж (с адаптером)

См. листок данных о комплектности типовой поставки

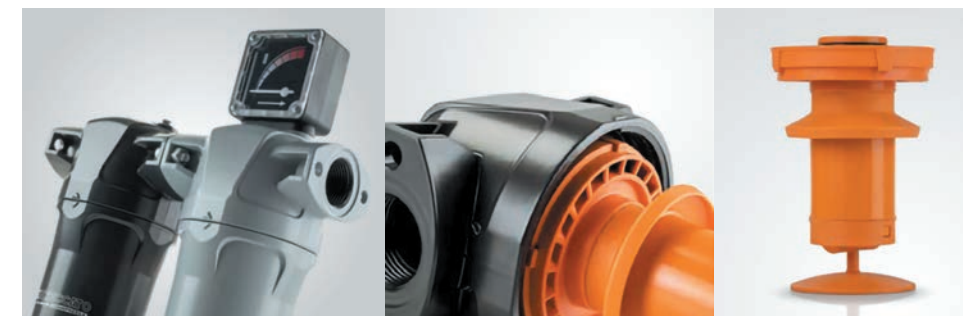

Фильтры сжатого воздуха

Наша линейка коалесцирующих, пылевых и масляных фильтров сжатого воздуха представлена шестью градациями фильтрации с несколькими

Оптимизированный поток

- Новый фильтрующий материал с глубоким гофрированием
- Улучшенные характеристики воздушного потока
- Пониженное энергопотребление
- Низкая стоимость владения

Устойчивая производительность

- Превосходное удаление аэрозолей и твердых частиц
- Минимальное падение давления (< 125 мбар)
- Рабочая температура до 120 °C (248 °F)
- Рабочее давление до 20,7 бар (300 psig)

Улучшенная ремонтпригодность

- Жесткий стопор при сборке корпуса
- Вставные элементы фильтра
- Профилированный корпус с шестигранными выемками под ключ
- Дренаж с внешним доступом



Влагомаслоотделители

В процессе производства сжатого воздуха из компрессора выделяется большое количество конденсата, содержащего масло и другие загрязняющие вещества.

Слив конденсата, содержащего масло и другие загрязняющие вещества, в канализацию или окружающую среду запрещен, так как даже небольшое количество загрязняющих веществ может вызвать обширное загрязнение территории. Сбор и утилизация конденсата — достаточно сложный и дорогостоящий процесс.

Seccato Aria Compressa S.p.A. предлагает уникальные решения по очистке конденсата: FOD. Простое решение серьезной проблемы. Приобретая FOD, Вы защищаете и сохраняете природу. Влаго-маслоотделитель FOD легок в установке и работает без электричества. Масло отделяется из воды с помощью системы, состоящей из нескольких ступеней сепарации.

Модель	Производительность л/мин*	Труба \varnothing		Длина мм	Ширина мм	Высота мм	Масса кг
		На входе "	На выходе "				
Влаго-маслоотделитель для пневмосети без осушителя							
FOD 21	1800	1x 1/2"	1x 1/2"	470	165	600	4
FOD 57	4720	2x 1/2"	1x 1/2"	680	255	750	13
FOD 87	7000	2x 1/2"	1x 1/2"	680	255	750	15
FOD 213	17400	2x 3/4"	1x 3/4"	750	546	900	25
FOD 360	30400	2x 3/4"	1x 3/4"	750	546	1030	26
FOD 495	40800	2x 3/4"	1x 3/4"	945	650	1100	28
FOD 720	58250	2x 3/4"	1x 3/4"	945	695	1100	30
FOD 1440	116500	2x 3/4"	1x 3/4"	945	1185	1100	60
Влаго-маслоотделитель для пневмосети с осушителем							
FOD 21	1400	1x 1/2"	1x 1/2"	470	165	600	4
FOD 57	3800	2x 1/2"	1x 1/2"	680	255	750	13
FOD 87	5800	2x 1/2"	1x 1/2"	680	255	750	15
FOD 213	14200	2x 3/4"	1x 3/4"	750	546	900	25
FOD 360	24200	2x 3/4"	1x 3/4"	750	546	1030	26
FOD 495	33000	2x 3/4"	1x 3/4"	945	650	1100	28
FOD 720	47250	2x 3/4"	1x 3/4"	945	695	1100	30
FOD 1440	94450	2x 3/4"	1x 3/4"	945	1185	1100	60

*Производительность компрессора, л/мин



Преимущества для пользователя

Повысьте качество и производительность

- Очищайте сжатый воздух, устраняя загрязнения маслом и пылью
- Более высокое качество конечной продукции
- Увеличьте общую производительность

Сократите расходы

- Продлите срок службы своего производственного оборудования
- Сократите потенциальные простои
- Проводите ежегодное техническое обслуживание для обеспечения оптимальных рабочих показателей

Простота эксплуатации и установки

- Совместимо с любой компрессорной технологией
- Возможна установка в сжатые сроки и в составе действующих сетей
- Дополнительное устройство регистрации падения давления (индикатор/датчик) для оповещения о необходимости замены картриджа
- Замена картриджа выполняется мгновенно
- Не требуется электроснабжение

Предотвращаемые риски

Наличие примесей в сжатом воздухе может вызвать:

- Повреждение распределительных магистралей и повышение риска утечки
- Существенное увеличение затрат на обслуживание
- Снижение эффективности и срока службы пневматических устройств
- Ухудшение качества конечной продукции
- Ограничение надежности производственного процесса и всех его компонентов
- Сокращение общей прибыльности

Конденсатоотводчики

Интеллектуальные конденсатоотводчики серии LD200-203

В новой серии LD применяются уровневые конденсатоотводчики. По сравнению с традиционными таймерными они имеют ряд преимуществ.

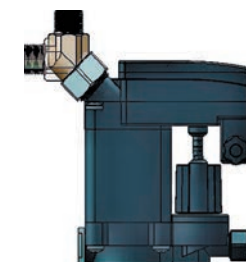

Уровневый конденсатоотводчик	Таймерный конденсатоотводчик
Сбрасывает только воду, без сжатого воздуха	Компактный
Энергоэффективный	Сбрасывает воду вместе со сжатым воздухом
Бесшумный и экологичный	Увеличивает стоимость производства сжатого воздуха
	Шумный

Технические данные

Модель	Макс. рабочее давление	Макс. производительность компрессора	Макс. производительность осушителя	Макс. производительность фильтра	Напряжение Вт/Гц/ф	Выход воздуха Газ	Д мм	В мм	Ш мм	Вес кг
	бар (psi)	м³/мин	м³/мин	м³/мин						
LD 200	16 (232)	15	30	150	230/50-60/1	1x1/2" BSP	132	132	164	0,7
LD 202	16 (232)	30	60	300			132	192,4	224	1,2
LD 203	16 (232)	158	317	1583			132	208	239,6	2,8



Механический поплавковый конденсатоотводчик серии G120

- недорогой
- не требует электричества
- применим в пожаро-взрывоопасных зонах
- максимальная производительность компрессора 15 м³/мин



Таймерный конденсатоотводчик серии E200

- недорогой
- компактный
- напряжение 230/50/1 Вт/Гц/ф
- максимальная производительность компрессора 16 м³/мин





ECOntrol 6

Более 70 % эксплуатационных затрат в течение срока службы компрессора — затраты на потребляемую энергию. Поэтому так важно грамотно контролировать работу пневматической сети. В результате, вы сможете сэкономить благодаря энергосбережению, сокращению времени простоя, эксплуатационных затрат и улучшению качества вашей продукции.

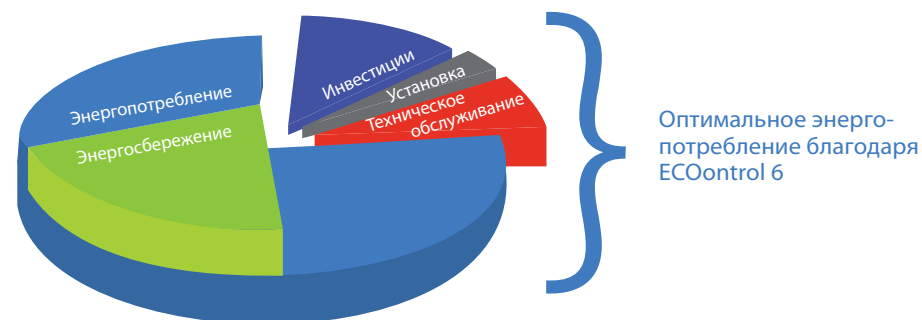

ECOntrol 6 определяет ваши потребности в сжатом воздухе и в соответствии с ними регулирует подачу воздуха. Такое оптимизированное энергопотребление гарантирует значительную экономию.



Способность оптимально управлять вашим компрессором или компрессорной станцией даст вам немало преимуществ. С нашей системой центрального управления ECOntrol 6 вы сможете эффективно отслеживать данные и управлять одним или несколькими компрессорами, что позволит вам улучшить общую производительность всей системы. С помощью простого и четко организованного процесса сжатия воздуха ECOntrol 6 повышает окупаемость вашей пневматической сети.

Система контроля в режиме онлайн

ECOntrol 6 позволяет контролировать и управлять всей вашей пневматической сетью в режиме онлайн. В число функций входят индикация состояния, предупреждение об аварийном отключении компрессора и график технического обслуживания.

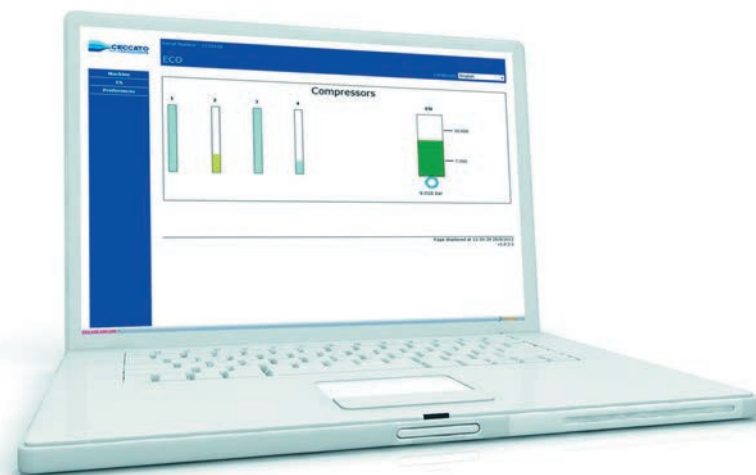

Идеальное решение для контроля энергопотребления

Снижение расходов и энергосбережение

Рекуператор энергии Energy Box



Выделяемое компрессором большое количество тепла можно использовать повторно для других процессов, где требуется подогрев воды. Это означает значительное сокращение расходов на энергию от 80 до 93 % электроэнергии преобразуется в тепло и теряется в результате излучения. До 90 % этой энергии можно рекуперировать и использовать для других целей. Это достигается путем простого подключения к компрессору рекуператора ENERGY BOX. Количество рекуперированной энергии (тепла) зависит от размеров компрессора и коэффициента использования (количество часов в год). Тепло можно преобразовать в полезную работу по нагреву воздуха или воды.

Как работает рекуперация

Масло в винтовых маслозаполненных компрессорах поглощает теплоту сжатия. Перед подачей в маслоохладитель горячее масло проходит через теплообменник внутри Energy Box, где тепло передается в водяной контур. При этом можно получать температуру воды до 90 °С. Получаемую нагретую воду можно использовать для всех областей применения, где требуется горячая вода: в бойлерах, умывальных комнатах, душах, системах обогрева, в процессах сушки, питания турбин ...

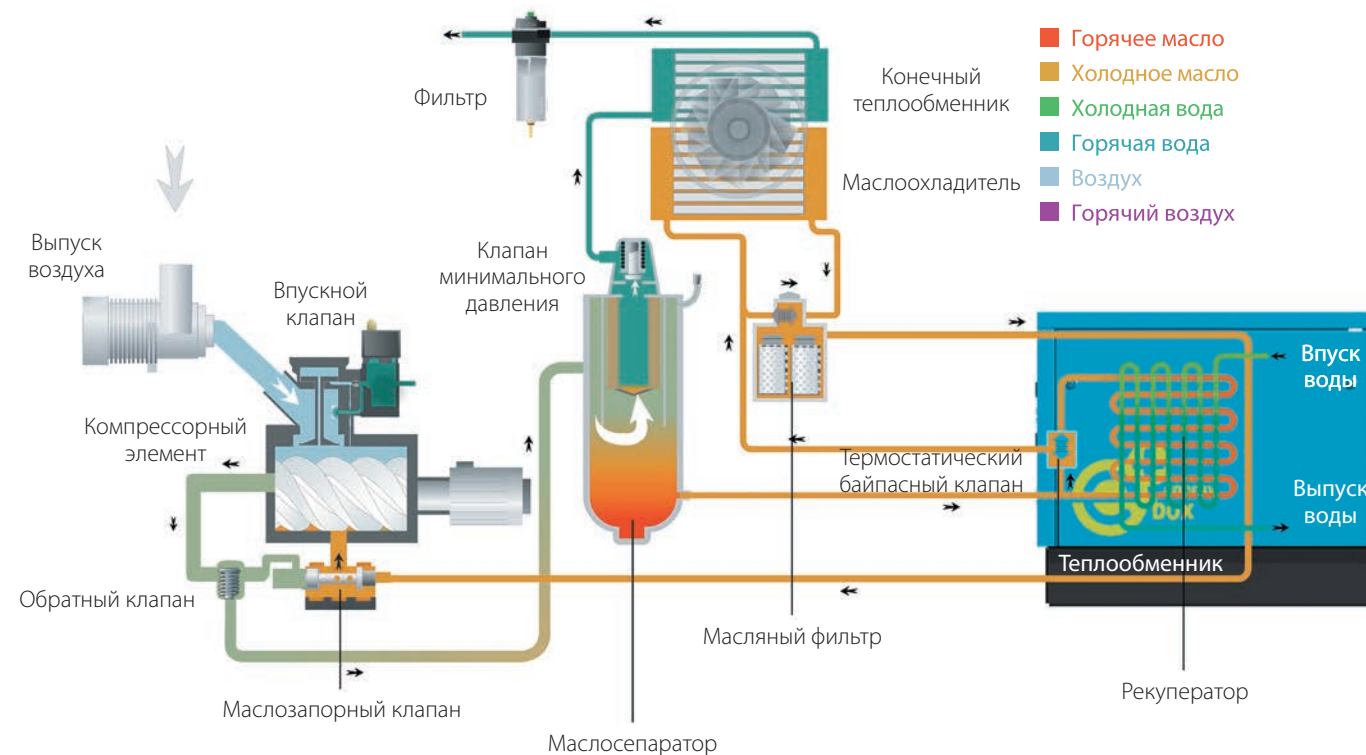

Габаритные размеры



Energy Box S1-S3	
кВт	11-90
A (мм)	477
B (мм)	450
C (мм)	807

Energy Box S4	
кВт	110-180
A (мм)	877
B (мм)	500
C (мм)	807



Выберите наиболее подходящий и начинайте экономить энергию!

АЛЮМИНИЕВЫЕ ТРУБЫ

AIRnet – система алюминиевых трубопроводов повторного применения разработана в соответствии с требованиями EN 13480-3, чтобы гарантировать высокую скорость, простоту и надежность распределения сжатого воздуха, азота и вакуума.

AIRNET

СВЕДЕНИЯ О ПРОДУКТЕ

Технологии и инновации AIRnet разработаны с использованием технических знаний, полученных за более чем 140 лет работы в отрасли применения сжатого воздуха и производства соответствующего оборудования.

AIRNET

ТРУБОПРОВОДЫ 20 (3/4") – 25 (1") – 40 (1 1/2") – 50 (2") – 63 (2 1/2") – 80 (3") – 100 (4") – 158 (6") MM

Применение	Сжатый воздух и вакуум	Стандарт EN
Дополнительные газы	Азот, гелий, аргон, неон, ксенон и криптон	
Материал	Сплав прессованного алюминия, EN AW-6060 T6 (аналогичен сплаву 6063T5)	EN 755-2 (ASTM B241)
Коэффициент запаса прочности	4 для всех диаметров (давление разрушения)	(рассчитано в соответствии с ASME B31.1)
Рабочее давление	Макс. 16 бар (изб.) (Макс. 232 psig)	
Рабочая температура	от -20°C до 80°C (-4°F до 176°F)	
Уровень вакуума	13 мбар (абс.) (0.189 psia)	
Точка росы	Минимально допустимая точка росы под давлением: -70°C (-94°F)	
Внешняя обработка	Полиэстеровая порошковая краска (сертифицирована по QUALICOAT)	
Внутренняя обработка	Конверсионная обработка без использования хрома	
Цвета	Синяя RAL 5012 и зеленая RAL 6018: только 20–25 мм (3/4"–1")	



ФИТТИНГИ 20 (3/4") – 25 (1") – 40 (1 1/2") – 50 (2") MM (серии PF)

Соединение	Технология 'Push to fit' (установка надавливанием)	Стандарт EN
Материалы	Разработанный полимер PA6 – GF30 для усиления стекловолокна Алюминий, литой под высоким давлением, EN AC-46100 (аналогичен A03830) Ковкий сплав алюминия, EN AW-6082 (аналогичен сплаву 6082)	EN 1706 (ASTM B85) EN 755-2 (ASTM B221)
Штуцер с уплотнением	NBR 70 Sh A (покрытие PTFE на уплотнениях трубопроводов)	



ФИТТИНГИ 63 (2 1/2") – 80 (3") MM (Black Series)

Соединение	Технология Torque to grip (передача крутящего момента на рукоятку)	Стандарт EN
Материалы	Алюминий, литой под высоким давлением, EN AC-46100 (аналогичен A03830) Алюминий, кокильное литье, EN AC-43100 (аналогичен A13600) Ковкий сплав алюминия, EN AW-6082 (аналогичен сплаву 6082)	EN 1706 (ASTM B85) EN 1706 (ASTM B85) EN 755-2 (ASTM B221)
Штуцер с уплотнением	NBR 70 Sh A	

ФИТТИНГИ 100 (4") – 158 (6") MM

Соединение	Технология болтового зажима	Стандарт EN
Материалы	Алюминий, кокильное литье, EN AC-43100 (аналогичен A13600) Нержавеющая сталь EN 1.4301 (аналогичен сплаву 304)	EN 1706 (ESTM B85) EN 10088-2 (AISI 304)
Штуцер с уплотнением	NBR 70 Sh A	



AIRNET БЫСТРО И ПРОСТО УСТАНОВЛИВАЕТСЯ И ОТЛИЧАЕТСЯ УНИВЕРСАЛЬНОСТЬЮ ДЛЯ ПРИМЕНЕНИЯ В БУДУЩЕМ

ВРЕМЯ И ИНСТРУМЕНТЫ

- ▶ Быстрые соединения не требуют токарных работ, нарезки резьбы, пайки или склеивания труб
- ▶ Не требуется использование тяжелых инструментов и машин
- ▶ Оборудование серии PF можно подключать к любой существующей сети с помощью переходников и штуцеров
- ▶ Оборудование серии PF собирается вручную. Достаточно слегка надавить на трубу, помещенную в фитинг

МОДУЛЬНОСТЬ

- ▶ Легкие материалы обеспечивают простоту транспортировки и работы
- ▶ Модульная конструкция позволяет увеличивать длину и изменять конфигурацию трубопровода, чтобы удовлетворять новые потребности
- ▶ Компоненты взаимозаменяемы и могут быть повторно использованы после демонтажа
- ▶ Клапаны быстрого сброса давления легко устанавливаются как в горизонтальном, так и в вертикальном положении

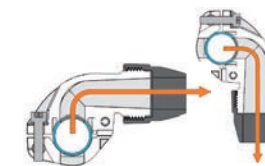

Клапаны быстрого сброса давления обеспечивают герметичность и защиту линии сброса от конденсата

ГАРАНТИ

10 лет



AIRNET – ЭТО НАДЕЖНЫЕ, БЕЗОПАСНЫЕ СИСТЕМЫ, НЕ ТРЕБУЮЩИЕ ТЕХНИЧЕСКОГО ОБСЛУЖИВАНИЯ

УСТОЙЧИВОЕ РАЗВИТИЕ

- ▶ Оптимизированная внутренняя конструкция сводит к минимуму сопротивление потоку и падение давления в фитингах.
- ▶ Низкий коэффициент трения и бесшовные соединения сводят к минимуму падение давления в сети трубопроводов.
- ▶ Непревзойденная технология уплотнения гарантирует, что система герметична и отличается высокой производительностью на протяжении всего времени.
- ▶ Долговечные и устойчивые к коррозии материалы позволяют создать не требующую технического обслуживания систему.

БЕЗОПАСНОСТЬ

- ▶ Коэффициент запаса прочности 4 для всех диаметров (давление разрушения)
- ▶ Контроль с помощью камеры и автоматическая сборка гарантируют отсутствие дефектов при производстве
- ▶ Пластиковые компоненты и крепежные скобы соответствуют требованиям UL 94 HB и UL 94 V-2 к пожаробезопасности
- ▶ Индикаторы момента затяжки гарантируют надлежащее крепление



Белые индикаторы момента затяжки (серия PF)

ТРУБЫ ИЗ НЕРЖАВЕЮЩЕЙ СТАЛИ

AIRnet — это система трубопроводов из нержавеющей стали для быстрой, простой и надежной подачи сжатого воздуха, азота и вакуума. Они отлично подходят для отраслей с высочайшими требованиями к уровню чистоты воздуха.

AIRNET

АКСЕССУАРЫ ДЛЯ РАБОЧЕГО МЕСТА

AIRNET



МОДЕЛЬНЫЙ РЯД	Трубопроводы SS304L: D15 (1/2"), D28 (1"), D35 (1 1/4"), D42 (1 1/2"), D54 (2"), D76 (2 3/4"), D89 (3 1/2"), D108 (4") Трубопроводы SS316L: D15 (1/2"), D28 (1"), D42 (1 1/2")	
ПРИМЕНЕНИЕ	Сжатый воздух, азот, вакуум...	стандартная комплектация
МАТЕРИАЛ	Нержавеющая сталь AISI 304L 1.4301 Нержавеющая сталь AISI 316L 1.4404	EN10088 ASTM A666
КОЭФФИЦИЕНТ ЗАПАСА ПРОЧНОСТИ	4, давление разрыва > 64 бар (> 928 фунтов/кв. дюйм)	
РАБОЧЕЕ ДАВЛЕНИЕ	16 бар (232 фунта/кв. дюйм)	
РАБОЧАЯ ТЕМПЕРАТУРА	От -20 °C до +120 °C (от -4 °F до +248 °F)	
УРОВЕНЬ ВАКУУМА	20 мбар (абс.)	
ТОЧКА РОСЫ	Минимально допустимая точка росы под давлением: -70 °C (-94 °F)	
ОБРАБОТКА	Обжиг	



ФИТИНГИ	D15 (1/2"), D28 (1"), D35 (1 1/4"), D42 (1 1/2"), D54 (2"), D76 (2 3/4"), D89 (3 1/2"), D108 (4")	
СОЕДИНЕНИЕ	Система прессовой посадки	стандартная комплектация
МАТЕРИАЛЫ	Нержавеющая сталь AISI 316L 1.4404	EN10088 ASTM A666
ТИП УПЛОТНЕНИЯ	FKM (фторэластомер)	

ОБЗОР АКСЕССУАРОВ



ШЛАНГОВАЯ КАТУШКА – ЗАКРЫТЫЙ ТИП

Стальной корпус, самонатягивающаяся катушка со шлангом 12 м.

Шланг	с полиуретановой оплеткой
Рабочее давление	15 Бар
Температура	0°C до 60°C
Впускной патрубок	12мм / 1/2" с наружной резьбой BSP
Соединительный патрубок распределительного шланга	12мм / 1/2" с наружной резьбой BSP

** Адаптеры на резьбу NPT доступны для всей линейки



АВТОМАТИЧЕСКИЙ ДРЕНАЖ

Устройство автоматического слива конденсата

Материал	Алюминиевый корпус и стаканы из поликарбоната
Рабочее давление	0,5 до 10 Бар
Макс. давление на входе	12 Бар
Температура	от -10°C до 60°C
Размер входа	20MM / 3/4" BSP / NPT - Размер входа 25MM / 1" BSP / NPT - Размер входа



РЕГУЛЯТОРЫ

Регулятор давления с алюминиевым корпусом

Рабочее давление	0,5 до 10 Бар
Макс. давление на входе	12 Бар
Температура	от -10°C до 60°C
Размер входа	20MM / 3/4" BSP / NPT - Размер входа 25MM / 1" BSP / NPT - Размер входа
Размер выхода	20MM / 3/4" BSP / NPT - Размер входа 25MM / 1" BSP / NPT - Размер входа
Настройки давления	0,5 до 10 Bar



ПНЕВМАТИЧЕСКИЙ ПРОДУВОЧНЫЙ ПИСТОЛЕТ

Пневматический продувочный пистолет с металлическим корпусом

Рабочее давление	0 до 15 Бар
Макс. давление на входе	15 Бар
Расход воздуха	100 до 353 л/мин
Размер входа	1/4" с резьбовым соединением BSP + NPT



Поршневые компрессоры BLUELINE PRO / BELTAIR PRO / FONOCOMPACT PRO

Поршневая технология

Поршневой компрессор

Поршневой компрессор имеет один или несколько цилиндров с поршнями, приводимыми в действие мотором. Воздух всасывается в цилиндр, а затем сжимается на одной или нескольких ступенях до рабочего давления. После сжатия воздух проходит через выходной охладитель и поступает в воздушный ресивер.

Области применения

Поршневые компрессоры, в основном, предназначены для небольшого потребления сжатого воздуха: одноступенчатые компрессоры примерно до 8 бар, а многоступенчатые версии — до 15 бар. Поршневые компрессоры не предназначены для непрерывной работы. Уровень нагрузки поршневого компрессора с воздушным охлаждением не должен превышать 60–70 % от максимальной.

После 2 минут работы компрессору необходима остановка не менее 1,5 минут. Рекомендуемое общее рабочее время компрессора не более 4 часов в день.

Серия BLUELINE

Прямой привод

Модели мощностью 2 л.с. с максимальным выходным давлением 8 бар поставляются с ресиверами трех емкостей.

Ременной привод

Модели мощностью 2 л.с. с максимальным выходным давлением 10 бар поставляются с ресиверами трех емкостей.

Серия BLUELINE PRO

Прямой привод

Модели на 8 бар и 2 л.с. поставляются с 5 разными емкостями ресиверов. Модели 10 бар и 3 л.с. предложены в двух вариантах.

Серия BELTAIR PRO

Передвижные модели 11 бар

Поставляются модели от 2 до 5,5 л.с. с ресиверами 4 емкостей (до 200 литров), одно- или трехфазные.

Стационарные модели 11 бар

Поставляются модели от 4 до 10 л.с., от 270 до 500 литров (а также версия с вертикальным ресивером 270 литров) и версия с коробкой «звезда-треугольник».

Серия BELTAIR H PRO

Стационарные модели 15 бар

Модели предлагаются от 4 до 10 л.с. с двумя ресиверами на 300 или 500 литров (а также вертикальный вариант на 270 литров).

Серия FONOLIFE

Поршневые вертикальные шумоизолированные компрессоры станут прекрасным выбором для монтажа в помещениях.

Серия FONOCOMPACT PRO

Модели этой серии поставляются в разных конфигурациях: на раме, на ресивере, на раме со встроенным ресивером, на ресивере с осушителем.

Поршневые компрессоры BLUELINE PRO / BELTAIR PRO / FONOCOMPACT PRO

Технические характеристики

Модель	Объем ресивера	Давление	Мощность		Производительность	Уровень шума LwAdB(A)	Вольты	Пуск	Габариты ШхДхВ мм	Масса кг	Поршневой блок	
	литры	бар	л.с.	об/мин	л/мин куб. фут/м							
BLUELINE 6DP2	6	8	2	2850	222	7,8	94	1ф	DOL	460x440x450	19	FC2
BLUELINE 25DC2	24	8	2	2850	222	7,8	94	1ф	DOL	280x585x580	24	FC2
BLUELINE 50DC2	50	8	2	2850	222	7,8	94	1ф	DOL	390x780x650	34	FC2
BLUELINE 25BC2	27	10	2	1075	255	9,0	93	1ф	DOL	355x820x655	41	NS12
BLUELINE 50BC2	50	10	2	1075	255	9,0	93	1ф/3ф	DOL	395x840x730	44	NS12
BLUELINE 90BC2	90	10	2	1075	255	9,0	93	1ф/3ф	DOL	490x970x850	56	NS12
BLUELINE PRO 6 DM2	6	8	2	2850	240	8,5	96	1ф	DOL	460x440x450	19	F 241
BLUELINE PRO 10 DM2	10	8	2	2850	240	8,5	96	1ф	DOL	355x380x640	20	F 241
BLUELINE PRO 25 DM2	24	8	2	2850	240	8,5	96	1ф	DOL	280x585x580	22	F 241
BLUELINE PRO 50 DM2	50	8	2	2850	240	8,5	96	1ф	DOL	390x780x650	32	F 241
BLUELINE PRO 90 DM2	90	8	2	2850	240	8,5	96	1ф	DOL	455x970x800	43	F 241
BLUELINE PRO 25 DM3	24	10	3	1450	340	12,0	93	1ф	DOL	555x625x785	44	GV 34
BLUELINE PRO 2x11 DM3	2x11	10	3	1450	340	12,0	93	1ф	DOL	625x810x615	56	GV 34
BELTAIR PRO 25 C2MR / 25C2R	27	10	2	1075	255	9,0	93	1ф/3ф	DOL	355x805x630	43	NS12S
BELTAIR PRO 50 C2MR / 50C2R	50	10	2	1075	255	9,0	93	1ф/3ф**	DOL	395x840x710	52	NS12S
BELTAIR PRO 90 C2MR / 90C2R*	90	10	2	1075	255	9,0	93	1ф/3ф**	DOL	485x970x835	63	NS12S
BELTAIR PRO 50 C3MR / 50C3R	50	10	3	1050	393	13,9	93	1ф/3ф	DOL	410x840x770	55	NS19S
BELTAIR PRO 90 C3MR / 90C3R*	90	10	3	1050	393	13,9	93	1ф/3ф**	DOL	485x970x890	66	NS19S
BELTAIR PRO 200 C3MR / 200C3R*	200	10	3	1050	393	13,9	93	1ф/3ф**	DOL	560x1400x990	110	NS19S
BELTAIR PRO 200 C4R	200	11	4	1400	514	18,2	96	1ф/3ф	DOL	560x1400x1010	112	NS29S
BELTAIR PRO 200 C5,5R	200	11	5,5	1000	653	23,1	95	1ф/3ф	DOL	560x1425x1210	120	NS39
BELTAIR PRO 270 C4R / 270 F4R	270	11	4	1400	514	18,2	96	3ф**	DOL	610x1490x1110	120	NS29S
BELTAIR PRO 270 C5,5R*	270	11	5,5	1000	653	23,1	95	3ф	DOL	610x1490x1315	127	NS39
BELTAIR PRO 270 F5,5R / 270 F5,5XR	270	11	5,5	1000	653	23,1	95	3ф**	DOL/YD	500x1490x1190	124	NS39
BELTAIR PRO 500 F5,5R / 500 F5,5XR	500	11	5,5	1000	653	23,1	95	3ф**	DOL/YD	600x1940x1315	190	NS39
BELTAIR PRO 500 F7R / 500 F7XR	500	11	7,5	1250	827	29,2	102	3ф**	DOL/YD	600x1940x1375	200	NS39
BELTAIR PRO 500 F7,5R / 500 F7,5XR*	500	11	7,5	750	950	33,5	102	3ф**	DOL/YD	600x1940x1375	215	NS59S
BELTAIR PRO 500F10R / 500F10XR*	500	11	10	900	1130	39,9	95	3ф**	DOL/YD	600x1940x1375	220	NS59S
BELTAIR PRO 270 F4V 400/50	270V	11	4	1400	514	18,2	96	3ф	DOL	600x680x1740	135	NS29S
BELTAIR PRO 270 F5,5V / 270 F5,5XV	270V	11	5,5	1000	653	23,1	95	3ф	DOL	600x835x1950	150	NS39
BELTAIR PRO 270 F7V / 270 F7XV	270V	11	7,5	1250	827	29,2	95	3ф	DOL/YD	600x940x1985	197	NS39
BELTAIR PRO 270 F7,5V / 270 F7,5XV	270V	11	7,5	750	950	33,5	95	3ф	DOL/YD	600x940x1985	212	NS59S
BELTAIR PRO 270 F5,5HV	270V	15	5,5	800	522	18,4	95	3ф	DOL	600x835x1950	180	NS39
BELTAIR PRO 300 F4HR	300	15	4	1000	367	13,0	96	3ф**	DOL	500x1640x995	170	NS29S
BELTAIR PRO 300 F5,5HR / 300 F5,5HXR	300	15	5,5	800	522	18,4	95	3ф**	DOL/YD	500x1640x995	185	NS39
BELTAIR PRO 500 F7,5HR / 500 F7,5HXR	500	15	7,5	600	760	26,8	102	3ф**	DOL/YD	600x1940x1375	245	NS59S
BELTAIR PRO 500 F10HR / 500 F10HXR	500	15	10	750	941	33,3	102	3ф**	DOL/YD	600x1940x1375	250	NS59S
FONOLIFE S 4	–	10	4	1203	426	15,1	64	3ф	DOL	520x815x915	100	NS29S
FONOLIFE S 5,5 / S 5,5 X	–	10	5,5	890	577	20,4	64	3ф	DOL/YD	520x815x915	100	NS39
FONOLIFE S 7,5 X	–	10	7,5	1180	769	27,2	64	3ф	DOL	590x880x1200	170	NS39
FONOLIFE S 10 X	–	10	10	1048	975	34,4	64	3ф	DOL	590x880x1200	170	B7000
FONOCOMPACT PRO 27 F2MS / 27 F2S	27	10	2	1075	255	9,0	64	1ф/3ф	DOL	430x760x845	80	NS12S
FONOCOMPACT PRO 27 F3MS / 27 F3S	27	10	3	1350	320	11,3	65	1ф/3ф	DOL	430x760x845	81	NS12S
FONOCOMPACT PRO F4S	–	11	4	1450	514	18,2	68	3ф	DOL	635x820x795	143	B4900
FONOCOMPACT PRO F5,5S / F5,5XS	–	11	5,5	1370	653	23,1	68	3ф	DOL/YD	635x820x795	150	B5900B
FONOCOMPACT PRO F7,5S / F7,5XS	–	12	7,5	1400	827	29,2	68	3ф	DOL/YD	760x1230x875	229	B6000
FONOCOMPACT PRO F10S / F10XS	–	12	10	1300	1210	42,7	68	3ф	DOL/YD	760x1230x875	248	B7000
FONOCOMPACT PRO 270 F4S	270	11	4	1450	514	18,2	68	3ф	DOL	635x1470x1360	213	B4900
FONOCOMPACT PRO 270 F5 5S / 270 F5 5XS	270	11	5,5	1370	653	23,1	68	3ф	DOL/YD	635x1470x1360	224	B5900B
FONOCOMPACT PRO 500 F5 5S / 500 F5 5XS / E	500	11	5,5	1370	653	23,1	68	3ф	DOL/YD	635x1900x1480	271	B5900B
FONOCOMPACT PRO 500 F7 5S / 500 F7 5XS / E	500	11	7,5	1400	827	29,2	68	3ф	DOL/YD	760x1900x1520	369	B6000
FONOCOMPACT PRO 500 F10S / 500 F10XS / E	500	11	10	1300	1210	42,7	68	3ф	DOL/YD	760x1900x1520	388	B7000

* доступны модели с частотой 60Гц

M = однофазные • C = мобильные • F = стационарные • V = вертикальные • S = шумоизолированные • E = осушитель

X = YD стартер "звезда-треугольник" YD (+15 кг) • DOL: прямой пуск YD: пуск "звезда-треугольник" • H = диапазон 15 бар

1 ф = 230/50/1 • 3 ф = 400/50/3 • ** доступны версии с напряжением 230/50/3

Преимущества для пользователя

Простой монтаж и техобслуживание

- Проложена проводка и предлагаются различные емкости ресиверов
- Быстроразъемные соединения
- Быстрое и простое техобслуживание с оригинальными запчастями

Надежное качество

- Поршневые блоки с пониженной скоростью привода
- Конструкция с прочным ограждением ремня

Широкий выбор моделей

- Правильный подбор для индивидуальных потребностей в сжатом воздухе
- Предлагаются модели для малой средней и длительной продолжительности работы
- Полномасштабное семейство моделей мощностью 2–10 л.с. от бытового (DIY) до промышленного применения

Эффективность и долговечность

- Однофазный мотор малой мощности (прямой привод)
- Поршневые блоки с пониженной скоростью привода для снижения износа и шума (ременной привод)

Защита сети сжатого воздуха

- Премиальные серии: FONOLIFE и FONOCOMPACT
- Широкий спектр моделей обеспечивает создание высококачественной станции сжатого воздуха, а также улучшение защиты сети сжатого воздуха от ржавчины, коррозии, износа и утечек



Надежный источник воздуха для промышленности с 1919 года

Сердцем поршневых компрессоров AGRE являются поршневые насосы МКК, МЕК и МКГ. Они могут быть одно- или двухступенчатыми, с прямым приводом и воздушным охлаждением, безмасляными и маслозаполненными. В том, что касается качества, безопасности работы, срока службы и удобства в эксплуатации они стали стандартом для всех сфер промышленности, где требуется сжатый воздух и важна непрерывная работа и надёжность.

Непрерывная работа

- Работа в непрерывном режиме без риска повреждения благодаря использованию материалов высшего качества и превосходным системам охлаждения
- Безопасная и гарантированная подача воздуха в течение всего времени работы

Энергоэффективность и надежность

- Отсутствие циклов работы без нагрузки
- Безопасная работа при большом количестве циклов «пуск-останов» за короткое время

Комплектации:



Блок с мотором



Блок на раме



На раме в кожухе



На ресивере открытый



На ресивере в кожухе



На вертикальном ресивере



На вертикальном ресивере с осушителем



Мобильный



Технические характеристики

МКК, МЕК, МКГ — стационарные промышленные поршневые компрессоры

	Описанный объем		Производительность		Мощность кВт	Макс. избыточное давление бар (изб.)	Напряжение В	Класс защиты	Цилиндры	Кол-во ступеней	Скорость мин-1	Выходной патрубок	Уровень шума дБ(А)
	л/мин	м³/час	л/мин	м³/час									
МАСЛОЗАПОЛНЕННЫЕ — 10 бар (изб.)													
МКК 301 W/D	301	18,6	185	11,1	1,5	10	230/400	IP54	1	1	1400	22 x 1,5	76/65
МЕК 461 W/D	460	29,1	302	18,2	2,2	10	230/400	IP54	2	1	1400	22 x 1,5	77/66
МЕК 601	600	37,5	410	24,6	3	10	230/400	IP54	2	1	1400	26 x 1,5	77/67
МЕК 851	740	44,4	600	36	3,8	10	230/400	IP54	2	2	1400	30 x 2	79/68
МКГ-N 271	270	16,2	210	12,6	1,5	10	230/400	IP54	2	2	1400	22 x 1,5	74/61
МКГ-N 551	545	32,7	446	26,7	3	10	400/690	IP54	2	2	1400	26 x 1,5	79/67
МКГ-N 751	740	44,4	594	35,6	4	10	400/690	IP54	2	2	1400	30 x 2	79/67
МКГ-N 1151	830	49,8	702	42,1	5,5	10	400/690	IP54	2	2	1400	30 x 2	79/67
МАСЛОЗАПОЛНЕННЫЕ — 15/20 бар (изб.)													
МКК-H 301	301	18,6	165	9,9	1,5	15	230/400	IP54	1	1	1400	22 x 1,5	77/66
МКГ-H 271	270	16,2	196	11,8	1,5	15	230/400	IP54	2	2	1400	22 x 1,5	74/61
МКГ-HH 271	270	16,2	175	10,5	1,5	20	230/400	IP54	2	2	1400	22 x 1,5	74/61
МКГ-H 551	545	32,7	389	23,3	3	15	400/690	IP54	2	2	1400	26 x 1,5	79/67
МКГ-H 751	740	44,4	510	30,6	4	15	400/690	IP54	2	2	1400	30 x 2	79/67
МКГ-H 1151	830	49,8	603	36,1	5,5	15	400/690	IP54	2	2	1400	30 x 2	79/67
БЕЗМАСЛЯНЫЕ — 7/10 бар (изб.)													
МКК-O 236 W/D	230	13,8	144	8,6	1,1	7	230/400	IP54	1	1	1400	22 x 1,5	75/62
МКГ-O 271	270	16,2	205	12,3	1,5	10	230/400	IP54	2	2	1400	22 x 1,5	74/61
МКГ-O 551	545	32,7	441	26,4	3	10	400/690	IP54	2	2	1400	26 x 1,5	79/67
МКГ-O 751	740	44,4	568	34,0	4	10	400/690	IP54	2	2	1400	30 x 2	79/67

Эффективный номинальный выпуск измеряется при непрерывной работе в соответствии с VDMA-4362. При 8 барах (изб.), на модели 15 бар (изб.) измеренный на 12 бар (изб.) — измерено Bundesversuchs- und Forschungsanstalt Wien, Arsenal, уровень шума по DIN 45635 T13, на расстоянии 1 м. Может быть изменено без уведомления.

BOSS — мобильные промышленные поршневые компрессоры

	Описанный объем	Коэффициент подачи л/мин	Производительность* л/мин	Макс. избыточное давление бар (изб.)	Мощность кВт	Воздушный ресивер л	Габариты Д x Ш x В (см)	Масса кг	Уровень шума дБ(А)
	л/мин								
МАСЛОЗАПОЛНЕННЫЕ — 10 бар (изб.)									
BOSS 5000 W/D	301	222	185	10	1,5	50	100 x 40 x 90	53	67
BOSS 6000 W/D	460	362	302	10	2,2	50	105 x 45 x 83	88	67
BOSS 6002 W/D	460	362	302	10	2,2	90	125 x 59 x 88	91	67
BOSS 7000 D	600	492	410	10	3	50	105 x 45 x 83	91	67
BOSS 7002 D	600	492	410	10	3	90	125 x 59 x 92	94	67
BOSS 7004 D	600	492	410	10	3	200	140 x 65 x 107	121	67
BOSS 8004 D	740	720	600	10	3,8	200	140 x 65 x 114	146	69
BOSS 6600 W/D	460	362	302	10	2,2	100V	62 x 80 x 130	85	67
BOSS 7600 D	600	492	410	10	3,0	100V	62 x 80 x 130	88	67
MOBIL BOSS 361 W	301	222	185	10	1,5	24	48 x 64 x 74	54	67
MOBIL BOSS 461 W	460	362	302	10	2,2	24	48 x 64 x 74	75	67
BAU BOSS 5000 W/D	301	222	185	10	1,5	2 x 11	80 x 70 x 70	70	67
BAU BOSS 6000 W/D	460	362	302	10	2,2	2 x 11	90 x 70 x 70	86	67
BAU BOSS 7000 D	600	492	410	10	3,0	2 x 11	90 x 70 x 70	93	67

* Полезный всасываемый воздушный поток при 8 бар (изб.). Скорость 1450 об/мин. W = 230 В перем. тока, 1/50 Гц D = 230/400 В, 3 фазы, 3/50 Гц Степень защиты IP 54, ISO F. Уровень шума по DIN 45635 T13, на расстоянии 4 м. Может быть изменено без уведомления.



Воздушные и азотные дожимные компрессоры bstAIR

Сжатый воздух и азот используются в самых различных отраслях и технологических процессах при высоком давлении до 40 бар. Выдув ПЭТ, лазерная резка, испытания под давлением и абразивная резка — это лишь некоторые примеры широко распространенных процессов, для которых неотъемлемой частью технологической установки являются воздушные или азотные дожимные компрессоры. Дожимной компрессор bstAIR можно подключать к заводской сети низкого давления. Стандартный рабочий диапазон давления нагнетания дожимного компрессора составляет до 40 бар при расходе в диапазоне от 0,4 до 3,6 м³/мин.

Низкие затраты на техническое обслуживание, надежность и продуманный подход к деталям делает дожимной компрессор привлекательным решением в рамках производственного процесса.



Технология дожимного компрессора: как он работает?

Воздух или азот сжимается в одноступенчатом насосе с использованием стандартного рабочего цикла поршневого компрессора. Сжатие начинается с подачи среды под низким давлением за счет совместной работы электромагнитных клапанов на входе и выходе. Далее сжатый воздух или азот поступает в дожимной компрессор, где он подвергается дальнейшему одноступенчатому сжатию до 40 бар. Реле давления на входе останавливает дожимной компрессор, когда давление на входе превышает максимально допустимое значение или падает ниже минимально допустимого значения. Охлаждение обеспечивает осевой вентилятор, установленный на валу дожимного компрессора.

Для смазки дожимного компрессора используется масло из картера. Продувка картера осуществляется через маслоотделитель и масляный сапун, благодаря чему обеспечивается минимальный вынос масла при работе.

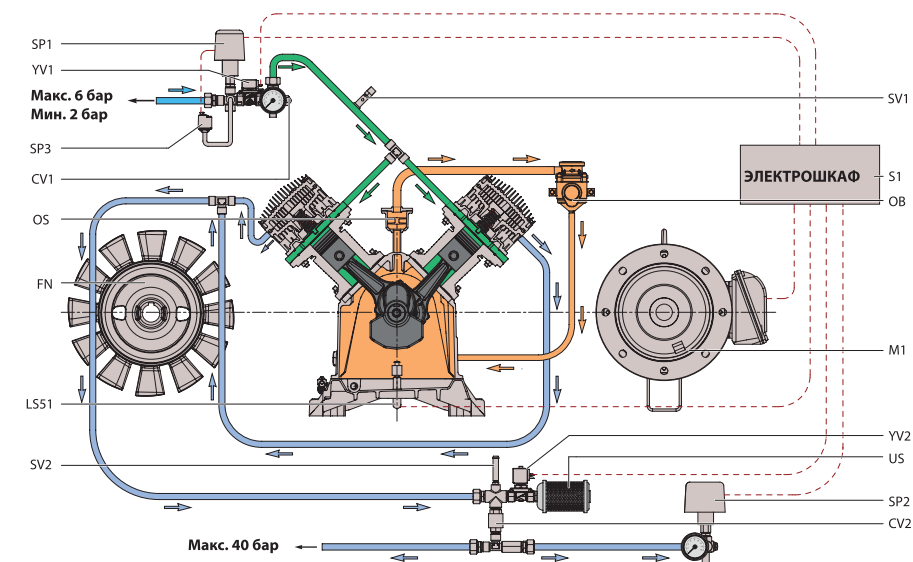

Преимущества умных технологий



Высоконадежный одноступенчатый насос

- Современные материалы и обработка основных компонентов
- Долговечная, надежная конструкция и удобство обслуживания
- Низкий уровень вибраций

Установка с прямым приводом

- Высокоэффективный электродвигатель IE3 в стандартной комплектации
- Закрытый электродвигатель класса F с воздушным охлаждением и степенью защиты IP55 для работы в тяжелых условиях

Электрошкаф с устройством плавного пуска

- Низкие пики электрической нагрузки
- Плавная остановка электродвигателя
- Трансформатор 24 В внутри электрошкафа

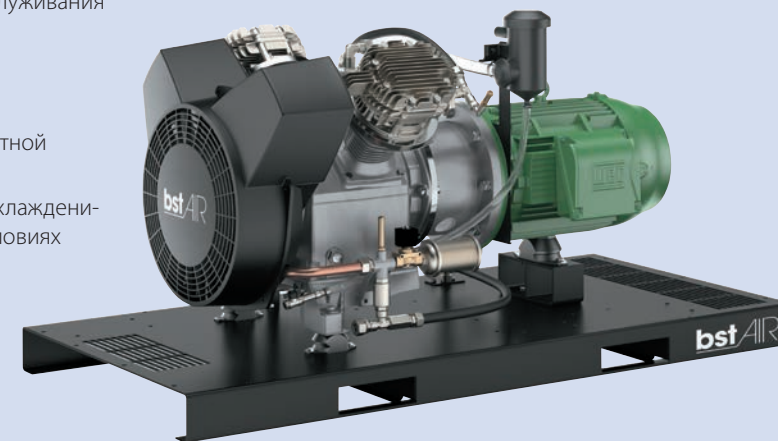

bstAIR 15

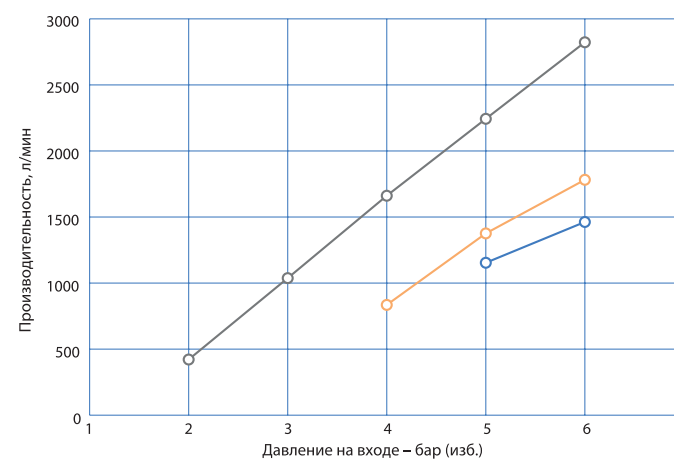

bstAIR 20

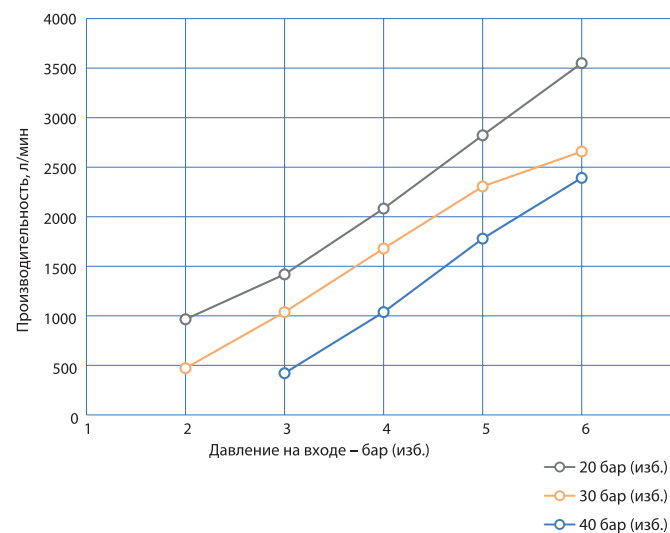

Технические характеристики

Модель	Макс. давление		Производительность		Рекомендуемый расход на входе		Мощность электродвигателя		Уровень шума
	бар	бар	м ³ /ч	л/с	м ³ /ч	л/с	кВт	л.с.	
bstAIR 15	6	40	87,2	24,2	104,4	29,0	11	15	83
bstAIR 20	6	40	144,0	40,0	172,8	48,0	15	20	83

Рабочие характеристики устройства определены в соответствии с ISO 1217, ред. 4, приложение C-2009.

Средний уровень шума измерен в соответствии с ISO 2151, ред. 2004; допуск 3 дБ(А).

Модель	Длина (мм)	Ширина (мм)	Высота (мм)	Масса (кг)
bstAIR 15	1600	700	780	205
bstAIR 20	1600	700	780	210

PH 55–550 HE — адсорбционные осушители холодной регенерации

Адсорбционные осушители холодной регенерации PH, в которых используются высококачественные компоненты, обеспечивают подачу чистого сухого воздуха, что продлевает срок службы вашего оборудования и продукции. Адсорбционные осушители холодной регенерации используют сухой разреженный продувочный воздух удаления влаги из адсорбента.

Адсорбционные осушители PH 55–550 (HE) доступны в трех модификациях в отношении ТРД: -20 °C / -4 °F, -40 °C / -40 °F и -70 °C / -94 °F, оптимизированных для обеспечения наименьших потерь при продувке. Уникальный коллектор (патентная заявка находится на рассмотрении) включает 3/2-ходовые клапаны с пневмоуправлением, которые переключаются быстро и надежно. Падение давления на клапанах сведено к минимуму. Это не только приводит к низкому падению давления в осушителе, но и обеспечивает максимальное расширение продувочного воздуха во время регенерации. Последнее позволяет значительно снизить расход на продувку осушителей.

Адсорбент помещен в прочный подпружиненный корпус из экструдированного алюминия, который может эксплуатироваться при давлении до 14 бар (изб.) / 203 фунта/кв. дюйм (изб.) (усталостная нагрузка). Осушители оснащены установленным фильтром предварительной очистки и фильтром дополнительной очистки в стандартной комплектации.

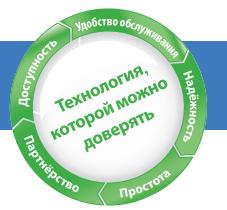

PH 760–3390 HE — адсорбционные осушители холодной регенерации

Pneumatech представляет линейку адсорбционных осушителей холодной регенерации — PH 760–3390 HE. Адсорбционные осушители без нагревательного элемента PH, в которых используются высококачественные компоненты, обеспечивают подачу чистого сухого воздуха, что продлевает срок службы вашего оборудования и продукции. Адсорбционные осушители холодной регенерации используют сухой разреженный продувочный воздух удаления влаги из адсорбента.

Адсорбционные осушители PH 760–3390 (HE) способны осушать воздух до ТРД -40 °C / -40 °F в стандартной комплектации и до -70 °C / -94 °F по дополнительному заказу при высоких значениях расхода до 5760 м³/ч / 3390 куб. футов/мин. Адсорбент размещен в сварных резервуарах с покрытием, которые могут эксплуатироваться при давлении до 9 бар (изб.) / 130 фунтов/кв. дюйм (изб.) (усталостная нагрузка) в стандартном варианте и до 14,5 бар (изб.) / 203 фунта/кв. дюйм в модификации для высокого давления (усталостная нагрузка). Все осушители могут быть оснащены 2 коалесцирующими фильтрами предварительной очистки на впуске и 1 фильтром очистки от микрочастиц после осушителя (по дополнительному заказу). Благодаря продуманной конструкции механических компонентов, например глушителей открытого типа и большим резервуарам, серия PH 760–3390 (HE) обеспечивает максимальную производительность при минимальном падении давления и уменьшенных на 16% потерях на продувку.



Технические характеристики для моделей PH 55 HE–PH 550 HE (стандартное исполнение, ТРД -40 °C)

Технические характеристики	Ед. измерения	PH 55 HE	PH 75 HE	PH 95 HE	PH 120 HE	PH 140 HE	PH 190 HE	PH 230 HE	PH 275 HE	PH 350 HE	PH 420 HE	PH 550 HE
Номинальный объемный расход на входе осушителя ¹	л/с	25	35	45	55	65	90	110	130	165	195	260
	м³/ч	90	126	162	198	234	324	396	468	594	702	936
Средний расход регенерационного воздуха при максимальной производительности	%	16,5	16,5	16,5	16	16	16,5	16,5	16,5	16,5	17	17
Входное/выходное соединение	G	½"	1"	1"	1"	1 ½"	1 ½"	1 ½"	1 ½"	1 ½"	1 ½"	2"
	NPT	½"	1"	1"	1"	1 ½"	1 ½"	1 ½"	1 ½"	1 ½"	1 ½"	2"
Падение давления при макс. расходе	бар (изб.)	0,031	0,065	0,114	0,18	0,278	0,114	0,18	0,278	0,18	0,278	0,278
	фунт/кв. дюйм	0,45	0,94	1,65	2,61	4,03	1,65	2,61	4,03	2,61	4,03	4,03
Размер входящего в комплект фильтра предварительной очистки и концевого фильтра	Фильтр сверхтонкой очистки	TF 3 C HE	TF 4 C HE	TF 5 C HE	TF 5 C HE	TF 6 C HE	TF 6 C HE	TF 6 C HE	TF 7 C HE	TF 8 C HE	TF 8 C HE	TF 9 C HE
	Пылевой фильтр	TF 3 S HE	TF 4 S HE	TF 5 S HE	TF 5 S HE	TF 6 S HE	TF 6 S HE	TF 6 S HE	TF 7 S HE	TF 8 S HE	TF 8 S HE	TF 9 S HE
Высота	мм	1205	1205	1495	1495	1835	1495	1495	1835	1495	1835	1835
Ширина	мм	807	827	847	847	877	907	906	907	907	907	985
Длина	мм	394	394	394	394	394	564	564	564	734	734	929
Масса	кг	100	109	128	140	165	217	234	276	331	389	500

¹ Расход измерен при стандартных условиях: 1 бар (абс.) и 20 °C при рабочем давлении 7 бар (изб.), температура на входе 35 °C и стандартная ТРД на выходе -40 °C

Поправочные коэффициенты расхода для давления воздуха на входе												
Рабочее давление	бар (изб.)	4	5	6	7	8	9	10	11	12	13	14
		фунт/ кв. дюйм	58	72	87	100	116	130	145	160	174	189
Поправочный коэффициент для давления	Kp	0,62	0,75	0,87	1	1,12	1,25	1,37	1,5	1,62	1,75	1,87

Поправочные коэффициенты расхода в зависимости от температуры воздуха на входе									
Температура	°C	20	25	30	35	40	45	50	
		°F	68	77	86	95	104	113	122
Поправочный коэффициент для температуры	Kp	1	1	1	1	0,84	0,67	0,55	

Технические характеристики моделей PH 760 HE–PH 3390 HE (стандартное исполнение, ТРД -40 °C)

Технические характеристики	Ед. измерения	PH 760 HE	PH 1020 HE	PH 1330 HE	PH 2060 HE	PH 2670 HE	PH 3390 HE
Макс. объемный расход на входе осушителя ¹	л/с	360	480	630	970	1260	1600
	м³/ч	5760	1728	2268	3492	4536	5760
Регенерационный воздух							
Среднее потребление при макс. расходе	%	16	16	16	16	16	16
Падение давления на осушителе, исключая фильтры	бар	0,15	0,15	0,15	0,15	0,15	0,18
	фунт/кв. дюйм	2,18	2,18	2,18	2,18	2,18	2,61
Впускное и выпускное соединение	DIN PN16	DN80	DN80	DN80	DN100	DN100	DN150
Размеры дополнительных фильтров предварительной очистки и концевых фильтров ²	Универсальный коалесцирующий фильтр	PMH G 1529	PMH G 1529	G 1F	G 2F	G 3F	G 4F
	Высокоэффективный коалесцирующий фильтр	PMH C 1529	PMH C 1529	C 1F	C 2F	C 3F	C 4F
	Фильтр очистки от микрочастиц	PMH S 1529	PMH S 1529	S 1F	S 2F	S 3F	S 4F
Длина	мм	1776	1776	1884	2359	2472	2788
Ширина	мм	822	822	822	1000	1026	1417
Высота	мм	2549	2549	2604	2671	2653	2576,5
Масса	кг	1220	1300	1620	2651	3100	4600

¹ Расход измерен при стандартных условиях: 1 бар (абс.) и 25 °C при рабочем давлении 7 бар (изб.), температура на входе 35 °C и стандартная ТРД на выходе -40 °C

² Типоразмеры фильтров соответствуют стандартным условиям. При подборе типоразмеров фильтров для условий, выходящих за пределы стандартных, см. списки одобренных материалов для фильтров.

PE 760–3390 S — адсорбционные осушители горячей регенерации

Благодаря запатентованной технологии адсорбционные осушители PE обеспечивают сухим сжатым воздухом, используя нагретый воздух для удаления влаги из адсорбента.

Адсорбционные осушители PE 760S–390S осушают воздух до ТРД -40 °С (стандарт) и -70 °С (опция). Адсорбент содержится в сварных колоннах, которые могут работать при давлении до 10 бар (усталостная нагрузка).

В качестве дополнительного оборудования можно заказать и установить фильтр предварительной очистки и концевой фильтр. Регулятор Purelogic™ обеспечивает максимальную надежность оборудования, отслеживая наиболее важные параметры осушителя, и обладает впечатляющими возможностями контроля и управления.



Технические характеристики моделей PE 760S–PE 3390S (стандартное исполнение, ТРД -40 °С)

Технические характеристики	Ед. измерения	PE 760 S	PE 1020 S	PE 1330 S	PE 2060 S	PE 2670 S	PE 3390 S
Номинальный объемный расход на входе осушителя ^{1, 2}	л/с	360	480	630	970	1260	1600
	м³/час	1296	1728	2268	3492	4536	5760
Средн. расход продувочного воздуха	%	10	10	10	10	10	10
Падение давления на осушителе	бар изб	0,27	0,17	0,17	0,17	0,17	0,11
	фунт/дюйм²	3,92	2,47	2,47	2,47	2,47	1,60
Впускное и выпускное соединения	Резьба G/PN16	DN 50	DN 80	DN 80	DN 100	DN 100	DN 150
Размеры дополнительных фильтров предварительной очистки и концевых фильтров ³	Префильтр	TF 9 G S	TF 10 G S	TF 11 G S	FF 2 G HE	FF 3 G HE	FF 4 G HE
	Фильтр тонкой очистки	TF 9 C S	TF 10 C S	TF 11 C S	FF 2 C HE	FF 3 C HE	FF 4 C HE
	Противоопылевой фильтр	TF 9 S S	TF 10 S S	TF 11 S S	FF 2 S HE	FF 3 S HE	FF 4 S HE
Масса	кг	820	1130	1410	2280	2750	3560
Высота	мм	1829	2558	2612	2702	2684	2603
Ширина	мм	1075	930	930	1085	1085	1342
Длина	мм	2200	1764	1884	2359	2472	2708

¹ Расход измерен при стандартных условиях: 1 бар (изб.) и 20 °С при рабочем давлении 7 бар (изб.), температура на входе 35 °С и стандартная ТРД на выходе -40 °С

² Осушитель предназначен для использования при указанном объемном расходе при средней нагрузке, равной 80 %.

³ Фильтры указанного размера применяются при стандартных условиях. См. AML фильтров, чтобы определить размер для условий, отличающихся от стандартных.

Поправочный коэффициент Kp x Kt для ТРД -40							
Т _{вход}	Рабочее давление бар изб (фунт/кв.дюйм)						
°С (°F)	4,5 (65)	5 (73)	6 (87)	7 (102)	8 (116)	9 (131)	10 (145)
<=20 (68)	"1,00"						
25 (77)	0,89	"1,00"					
30 (86)	0,74	0,87	"1,00"				
35 (95)	0,59	0,7	0,88	"1,00"			
40 (104)	0,42	0,5	0,62	0,71	0,8	0,89	0,98
45 (113)	0,29	0,34	0,43	0,49	0,55	0,61	0,67

Примечания для модификаций с ТРД -40

1) Поправочный коэффициент приводится для сжатого воздуха влажностью 100 %

Поправочный коэффициент Kp x Kt для ТРД -70							
Т _{вход}	Рабочее давление бар изб (фунт/кв.дюйм)						
°С (°F)	4,5 (65)	5 (73)	6 (87)	7 (102)	8 (116)	9 (131)	10 (145)
<=20 (68)	"1,00"						
25 (77)	0,89	"1,00"					
30 (86)	0,74	0,87	"1,00"				
35 (95)	0,59	0,7	0,88	"1,00"			
40 (104)	0,45	0,53	0,67	0,76	0,86	0,95	
45 (113)	0,34	0,40	0,51	0,58	0,65	0,73	0,80

Примечания для модификаций с ТРД -70

1) Поправочный коэффициент приводится для сжатого воздуха влажностью 80 %

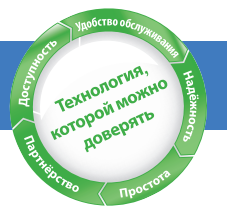

PB 210–635 HE (P/ZP) — адсорбционные осушители горячей регенерации с потерями/без потерь

Осушители PB подходят для тех, кому важны энергоэффективность и низкая стоимость жизненного цикла при сохранении высочайших стандартов качества воздуха. Адсорбционные осушители (PB 210–635 HE) осушают воздух до ТРД -40 °С (стандарт) и -70 °С (дополнительно для устройств продувки). Адсорбент содержится в сварных колоннах, которые могут работать при давлении 14,5 бар (усталостная нагрузка). Все стандартные осушители оснащены двумя фильтрами предварительной очистки на входе и одним противоопылевым фильтром на выходе осушителя.

Операционные расходы сокращены до абсолютного минимума благодаря управлению по ТРД, управлению температурой при регенерации и охлаждении, синхронизации компрессора. Все эти функции обеспечиваются регулятором Purelogic™.



Технические характеристики моделей PB 210 HE–PB 635 HE (ZP) (стандартное исполнение, ТРД -40 °С)

Технические характеристики	Ед. измерения	PB 210 HE	PB 320 HE	PB 390 HE	PB 530 HE	PB 635 HE	PB 210 HE ZP	PB 320 HE ZP	PB 390 HE ZP	PB 530 HE ZP	PB 635 HE ZP	
Режим охлаждения	–	С потерями					Без потерь					
Номинальный объемный расход на входе осушителя ¹	л/с	100	150	185	250	300	100	150	185	250	300	
	м³/час	360	540	666	900	1080	360	540	666	900	1080	
Средн. расход продувочного воздуха	%	2	2	2	2	2	0	0	0	0	0	
Падение давления на осушителе	бар изб	0,2	0,2	0,2	0,2	0,2	0,2	0,2	0,2	0,2	0,2	
	фунт/дюйм²	2,90	2,90	2,90	2,90	2,90	2,90	2,90	2,90	2,90	2,90	
Впускное и выпускное соединения	G	1 ½"	1 ½"	1 ½"	2"	2"	1 ½"	1 ½"	1 ½"	2"	2"	
	NPT	1 ½"	1 ½"	1 ½"	2"	2"	1 ½"	1 ½"	1 ½"	2"	2"	
Размеры дополнительных фильтров предварительной очистки и концевых фильтров	Префильтр	TF 6 G HE	TF 7 G HE	TF 8 G HE	TF 9 G HE	TF 9 G HE	TF 6 G HE	TF 7 G HE	TF 8 G HE	TF 9 G HE	TF 9 G HE	
	Фильтр тонкой очистки	TF 6 C HE	TF 7 C HE	TF 8 C HE	TF 9 C HE	TF 9 C HE	TF 6 C HE	TF 7 C HE	TF 8 C HE	TF 9 C HE	TF 9 C HE	
	Противоопылевой фильтр	TF 6 S HE	TF 7 S HE	TF 8 S HE	TF 9 S HE	TF 9 S HE	TF 6 S HE	TF 7 S HE	TF 8 S HE	TF 9 S HE	TF 9 S HE	
Масса	кг	1720	1770	1770	1816	1853	1855	1891	1891	1969	2006	
Высота	мм	770	870	870	955	1010	840	966	966	1098	1123	
Ширина	мм	1250	1300	1300	1345	1425	1174	1360	1360	1580	1507	
Длина	мм	640	680	710	775	820	400	498	537	663	765	

¹ Расход измерен при стандартных условиях: 1 бар (абс.) и 20 °С при рабочем давлении 7 бар (изб.), температура на входе 35 °С и стандартная ТРД на выходе -40 °С. (Для версий ZP температура на входе составляет 33 °С)

Поправочные коэффициенты расхода для давления воздуха на входе												
Рабочее давление	бар (изб.)	4,5	5	6	7	8	9	10	11	12	13	14
		фунт/дюйм² (изб.)	65	72	87	100	116	130	145	160	174	189
Поправочный коэффициент для давления	Kp	0,87	0,75	0,88	1	1,13	1,25	1,38	1,5	1,62	1,74	1,86

Поправочные коэффициенты для расхода в зависимости от точки росы под давлением (для моделей с давлением 11 бар)				
Точка росы	°С	0	-40	-70
	°F	32	-40	-94
Поправочный коэффициент точки росы	Kdp	1	1	0,8

Поправочные коэффициенты расхода в зависимости от температуры воздуха на входе (для моделей с ТРД -70 °С и молекулярными ситами)									
Температура	°С	20	25	30	35	40	45	50	55
	°F	68	77	86	95	104	113	122	131
Поправочный коэффициент температуры	Kt	1	1	1	1	0,78	0,61	0,49	

Поправочные коэффициенты для расхода в зависимости от температуры воздуха на входе (для моделей с ТРД -40 °С и силикагелем)							
Температура	°С	20	25	30	35	40	45
	°F	68	77	86	95	104	113
Поправочный коэффициент для температуры	Kt	1	1	1	1	0,75	0,55

PB 760–3390 S — адсорбционные осушители горячей регенерации

Осушители PB предназначены для потребителей, стремящихся к эффективному использованию энергии и максимальному снижению стоимости жизненного цикла продукции при соответствии требованиям самых строгих стандартов качества воздуха. Осушители PB используют горячий воздух для продувки, чтобы удалить влагу из адсорбирующего материала, предотвращая таким образом потери воздуха на продувки во время регенерации.

Адсорбционные осушители PB 760–3390 S осушают воздух до ТРД -40 °С/-40 °F. Адсорбент помещен в сварные резервуары с покрытием, которые могут эксплуатироваться при давлении до 10 бар (изб.)/145 фунтов/кв. дюйм (изб.) (усталостная нагрузка). Установку входных и выходных фильтров можно заказать дополнительно.

Регулятор Purelogic™ является центральным узлом управления адсорбционным осушителем. Он сокращает эксплуатационные расходы благодаря возможности управления температурой регенерации и охлаждения, управлению ТРД (по дополнительному заказу) и синхронизации компрессора. Регулятор обеспечивает максимальную надежность за счет мониторинга наиболее важных параметров, а также впечатляющие возможности управления и мониторинга.



Технические характеристики для моделей PB 760S–PB 3390S (стандартное исполнение, ТРД -40 °С)

Технические характеристики	Ед. измерения	PB 760 S	PB 1020 S	PB 1330 S	PB 2060 S	PB 2670 S	PB 3390 S
Максимальный объемный расход на входе осушителя ^{1,2}	л/с м³/ч	360 1296	480 1728	630 2268	970 3492	1260 4536	1600 5760
Средний расход продувочного воздуха ³	%	2%	2%	2%	2%	2%	2%
Падение давления на осушителе	бар (изб.)	0,2	0,16	0,16	0,16	0,16	0,11
	фунт/кв. дюйм	2,9	2,32	2,32	2,32	2,32	1,60
Впускное и выпускное соединение	Резьба G/DN, в соответствии с DIN2633 PN16	ISO 7-R2" ²	DN80	DN80	DN100	DN100	DN150
Размеры дополнительных фильтров предварительной очистки и концевых фильтров ⁴	Фильтр тонкой очистки	TF 9 G S	TF 10 G S	TF 11 G S	FF 2 G HE	FF 3 G HE	FF 4 G HE
	Фильтр сверхтонкой очистки	TF 9 C S	TF 10 C S	TF 11 C S	FF 2 C HE	FF 3 C HE	FF 4 C HE
	Пылевой фильтр	TF 9 S S	TF 10 S S	TF 11 S S	FF 2 S HE	FF 3 S HE	FF 4 S HE
Высота	мм	1829	2558	2612	2702	2681	2488
Ширина	мм	1028	1024	1024	1175	1175	2373
Длина	мм	1100	1764	1884	2359	2472	2809
Масса	кг	1160	1355	1700	2720	3185	4470

¹ Расход измерен при стандартных условиях: 1 бар (абс.) и 20 °С при рабочем давлении 7 бар (изб.), температура на входе 35 °С и стандартная ТРД на выходе -40 °С.

² Осушитель предназначен для использования при указанном объемном расходе и средней нагрузке, равной 80.

³ Если фильтр не заказан, необходимо использовать специальные адаптеры.

⁴ Типоразмеры фильтров соответствуют стандартным условиям. При подборе типоразмеров фильтров для условий, выходящих за пределы стандартных, см. списки одобренных материалов для фильтров.

Т-вход	Рабочее давление, бар (изб.) (фунтов/кв. дюйм (изб.))						
°С (°F)	4,5 (65)	5 (73)	6 (87)	7 (102)	8 (116)	9 (131)	10 (145)
<=20 (68)	"1,00"						
25 (77)	0,89	"1,00"					
30 (86)	0,74	0,87	"1,00"				
35 (95)	0,59	0,7	0,88	"1,00"			
40 (104)	0,42	0,5	0,62	0,71	0,8	0,89	0,98
45 (113)	0,29	0,34	0,43	0,49	0,55	0,61	0,67

Примечания для модификаций с ТРД -40

1) Поправочный коэффициент приводится для сжатого воздуха влажностью 100 %



PB 700–6350 HE (P/ZP) — адсорбционные осушители горячей регенерации с потерями/без потерь

В осушителях PB используется продувка горячим воздухом, чтобы удалить влагу из адсорбента и избежать потери воздуха при регенерации. Модификации без потерь обладают меньшей стоимостью жизненного цикла; также устранен риск потери воздуха при охлаждении.

Адсорбционные осушители PB 700–6350 HE ZP осушают воздух до ТРД -40 °С (стандарт) и -70 °С (опция). Адсорбент содержится в сварных колоннах, которые могут работать при давлении 10 бар (усталостная нагрузка). Все стандартные осушители оснащены двумя фильтрами предварительной очистки на входе и одним противопылевым фильтром на выходе осушителя.



Технические характеристики моделей PB 700 HE–PB 6350 HE (P/ZP) (стандартное исполнение, ТРД -40 °С)

Технические характеристики	Ед. измерения	PB 700 HE	PB 850 HE	PB 1150 HE	PB 1800 HE	PB 2350 HE	PB 2950 HE	PB 3800 HE	PB 4650 HE	PB 6350 HE	PB 700 HE ZP					PB 850 HE ZP					PB 1150 HE ZP					PB 1800 HE ZP					PB 2350 HE ZP					PB 2950 HE ZP					PB 3800 HE ZP					PB 4650 HE ZP					PB 6350 HE ZP				
		С потерями	Без потерь					С потерями					Без потерь					С потерями					Без потерь					С потерями					Без потерь					С потерями					Без потерь												
Режим охлаждения	-	С потерями																				Без потерь																																	
Номинальный расход на входе осушителя ¹	л/с	330	400	550	850	1100	1400	1800	2200	3000	330	400	550	850	1100	1400	1800	2200	3000	330	400	550	850	1100	1400	1800	2200	3000	330	400	550	850	1100	1400	1800	2200	3000																		
Средн. расход продувочного воздуха	м³/час	1188	1440	1980	3060	3960	5040	6480	7920	10800	1188	1440	1980	3060	3960	5040	6480	7920	10800	1188	1440	1980	3060	3960	5040	6480	7920	10800	1188	1440	1980	3060	3960	5040	6480	7920	10800																		
Падение давления на осушителе	бар изб.	0,12	0,12	0,12	0,12	0,12	0,1	0,16	0,22	0,18	0,12	0,12	0,12	0,12	0,12	0,12	0,12	0,12	0,12	0,12	0,12	0,12	0,12	0,12	0,12	0,12	0,12	0,12	0,12	0,12	0,12	0,12	0,12	0,12	0,12	0,12	0,12	0,12																	
Впускное и выпускное соединение	фунт/дюйм ²	1,74	1,74	1,74	1,74	1,74	1,45	2,32	3,19	2,61	1,74	1,74	1,74	1,74	1,74	1,74	1,74	1,74	1,74	1,74	1,74	1,74	1,74	1,74	1,74	1,74	1,74	1,74	1,74	1,74	1,74	1,74	1,74	1,74	1,74	1,74	1,74	1,74																	
Размеры дополнительных фильтров предварительной очистки и концевых фильтров ²	DN, согл. DIN2633 PN16	80	80	80	100	100	150	150	150	200	80	80	80	100	100	100	100	100	100	100	100	100	100	100	100	100	100	100	100	100	100	100	100	100	100	100	100	100	100																
Масса	кг	1190	1300	1620	2600	3040	4200	4800	5750	7800	1370	1490	1830	2840	3340	4550	5150	6100	8150	1190	1300	1620	2600	3040	4200	4800	5750	7800	1370	1490	1830	2840	3340	4550	5150	6100	8150	1190	1300	1620	2600	3040	4200	4800	5750	7800									
	мм	2558	2558	2612	2702	2681	2488	2548	2793	2558	2558	2612	2702	2681	2548	2548	2548	2548	2893	2558	2558	2612	2702	2681	2548	2548	2548	2893	2558	2558	2612	2702	2681	2548	2548	2548	2893	2558	2558	2612	2702	2681	2548	2548	2548	2893									
	мм	1024	1024	1024	1175	1175	2373	2400	2792	2834	1351	1351	1428	1530	1530	2779	2825	3009	3053	1024	1024	1024	1175	1175	2373	2400	2792	2834	1351	1351	1428	1530	1530	2779	2825	3009	3053	1024	1024	1024	1175	1175	2373	2400	2792	2834	1351	1351	1428	1530	1530	2779	2825	3009	3053
Длина	мм	1764	1764	1884	2359	2472	2809	2830	2993	3385	1764	1764	1884	2359	2472	3122	3197	3197	3792	1764	1764	1884	2359	2472	3122	3197	3197	3792	1764	1764	1884	2359	2472	3122	3197	3197	3792	1764	1764	1884	2359	2472	3122	3197	3197	3792									

¹ Расход измерен при стандартных условиях: 1 бар (абс.) и 20 °С при рабочем давлении 7 бар (изб.), температура на входе 35 °С и стандартная ТРД на выходе -40 °С.

² Фильтры указанных размеров применяются при стандартных условиях. См. AML фильтров, чтобы определить размер для условий, отличающихся от стандартных.

Т-вход	Рабочее давление, бар (фунт/кв. дюйм)						
°С (°F)	4,5 (65)	5 (73)	6 (87)	7 (102)	8 (116)	9 (131)	10 (145)
<=20 (68)	"1,00"						
25 (77)	0,89	"1,00"					
30 (86)	0,74	0,87	"1,00"				
35 (95)	0,59	0,7	0,88	"1,00"			
40 (104)	0,42	0,5	0,62	0,71	0,8	0,89	0,98
45 (113)	0,29	0,34	0,43	0,49	0,55	0,61	0,67

Примечания для модификаций с ТРД -40

- 1) Поправочный коэффициент приводится для сжатого воздуха влажностью 100 %
- 2) Для температур выше 45 °С см. модификацию с высокой температурой на входе

PPNG 6–68 S/HE — азотные генераторы с технологией отделения азота от кислорода с адсорбцией последнего

Устройства серии PPNG 6–68 S/HE представляют собой эффективное оборудование для выработки азота для применения в различных отраслях промышленности, в том числе пищевой, фармацевтической, при производстве электроники и пластмасс.

Генераторы азота PPNG используют технологию отделения азота от кислорода с адсорбцией последнего, чтобы выделить молекулы азота из сжатого воздуха. Максимальная доступная чистота — от 95 % до 99,999 %. Давление азота может достигать 12 бар (изб.) без бустеров.

Устройства серии PPNG 6–68 S/HE обеспечивают высокое качество азота, и затраты на их приобретение быстро (по сравнению с обычными средствами получения газа) окупаются.

Технические характеристики PPNG 6–68 S

Технические хар-ки	Модификация	Чистота	PPNG 6S	PPNG 7S	PPNG 9S	PPNG 12S	PPNG 15S	PPNG 18S	PPNG 22S	PPNG 28S	PPNG 30S	PPNG 37S	PPNG 41S	PPNG 50S	PPNG 63S	PPNG 68S
Номин. производительность подача азота ¹ (м³/ч)	PCT (%)	95 %	22,3	28,8	35,2	44,7	57,5	70,3	86,3	105,5	115,0	140,7	159,7	-	-	-
		99,9 %	5,9	7,6	9,3	11,8	15,2	18,6	22,8	27,9	30,4	37,2	45,6	55,8	59,1	64,7
Номин. расход воздуха ¹	PCT (%)	95 %	43,1	55,5	67,9	86,3	111,0	135,8	166,5	203,7	222,0	271,5	308,3	-	-	-
		99,9 %	23,9	30,8	37,7	47,9	61,6	75,3	92,4	113,0	123,2	150,7	182,5	223,3	226,8	258,6
Воздушный коэффициент	PCT (%)	95 %	1,93	1,93	1,93	1,93	1,93	1,93	1,93	1,93	1,93	1,93	1,93	-	-	-
		99,9 %	4,05	4,05	4,05	4,05	4,05	4,05	4,05	4,05	4,05	4,05	4,00	4,00	3,84	4,00
Точка росы под давлением на выходе (°C)	PCT (%)	95 %	-40	-40	-40	-40	-40	-40	-40	-40	-40	-40	-40	-40	-40	-40
		99,9 %	0,8	0,8	0,8	1	1	1,1	1,2	1,2	1,2	1,2	1,4	-	-	-
Макс. падение давления (бар)	PCT (%)	95 %	0,8	0,8	0,8	1	1	1,1	1,2	1,2	1,2	1,2	1,4	-	-	-
		99,9 %	0,5	0,5	0,5	0,6	0,6	0,7	0,7	0,7	0,7	0,7	0,9	0,9	0,9	1
Длина (мм)	PPM (%)	95 %	0,3	0,3	0,4	0,4	0,4	0,4	0,5	0,6	0,6	0,6	0,7	0,7	0,7	0,7
		99,999 %	0,3	0,3	0,4	0,4	0,4	0,4	0,5	0,6	0,6	0,6	0,7	0,7	0,7	0,7
Ширина (мм)			798	798	798	798	798	798	1422	1422	1422	1422	1422	1422	1422	1422
Высота (мм)			840	840	840	840	840	840	840	840	840	840	970	970	970	970
Масса (кг)			2022	2022	2022	2022	2022	2022	2022	2022	2022	2022	2022	2022	2022	2022
Присоединительный размер			244	257	270	306	339	360	599	627	663	716	805	1018	1191	1191
			1"	1"	1"	1"	1"	1"	1"	1"	1"	1"	1"	1"	1"	1"

Технические характеристики PPNG 6–68 HE

Технические хар-ки	Модификация	Чистота	PPNG 6 HE	PPNG 7 HE	PPNG 9 HE	PPNG 12 HE	PPNG 15 HE	PPNG 18 HE	PPNG 22 HE	PPNG 28 HE	PPNG 30 HE	PPNG 37 HE	PPNG 41 HE	PPNG 50 HE	PPNG 63 HE	PPNG 68 HE
Номин. производительность подача азота ¹ (м³/ч)	PCT (%)	95 %	18,4	23,4	28,8	36,4	46,8	57,2	70,2	86,0	93,6	114,8	128,9	157,7	-	-
		99,9 %	5,8	7,2	9,0	11,5	14,8	18,0	22,0	26,6	29,2	35,6	40,7	49,7	61,9	66,6
Номин. расход воздуха (м³/ч)	PCT (%)	95 %	1,9	2,5	2,9	4,0	5,0	6,1	7,9	9,7	10,4	13,0	15,8	19,4	22,7	25,9
		99,999 %	12,2	15,5	19,1	24,1	31,3	38,2	44,3	54,0	59,0	72,4	88,6	108,4	124,2	144,4
Коэффициент расхода	PCT (%)	95 %	1,86	1,86	1,86	1,86	1,86	1,86	1,86	1,86	1,86	1,86	1,89	2	-	-
		99,9 %	3,19	3,19	3,19	3,19	3,19	3,19	3,19	3,19	3,19	3,19	3,33	3,33	3,18	3,33
Точка росы под давлением на выходе (°C)	PCT (%)	95 %	6,3	6,3	6,3	6,3	6,3	6,3	5,6	5,6	5,6	5,6	5,6	5,6	5,6	5,6
		99,999 %	6,3	6,3	6,3	6,3	6,3	6,3	5,6	5,6	5,6	5,6	5,6	5,6	5,6	5,6
Макс. падение давления (бар)	PCT (%)	95 %	0,4	0,4	0,4	0,5	0,5	0,5	0,6	0,6	0,6	0,6	0,6	0,9	0,9	-
		99,9 %	0,3	0,3	0,3	0,3	0,3	0,3	0,3	0,3	0,3	0,3	0,3	0,5	0,5	0,6
Длина (мм)	PPM (%)	95 %	0,2	0,2	0,2	0,2	0,2	0,2	0,2	0,2	0,2	0,2	0,2	0,3	0,3	0,3
		99,999 %	0,2	0,2	0,2	0,2	0,2	0,2	0,2	0,2	0,2	0,2	0,2	0,3	0,3	0,3
Ширина (мм)			775	775	775	775	775	775	1400	1400	1400	1400	1400	1400	1400	1400
Высота (мм)			840	840	840	840	840	840	840	840	840	840	840	840	840	970
Масса (кг)			2015	2015	2015	2015	2015	2015	2015	2015	2015	2015	2015	2015	2015	2015
Присоединительный размер			264	277	290	326	359	380	619	647	683	736	865	1038	1211	1211
			1"	1"	1"	1"	1"	1"	1"	1"	1"	1"	1"	1"	1"	1"

¹ Расход измерен при стандартных условиях: 1 бар (абс.) и 20 °C при рабочем давлении 7 бар (изб.), температура на входе 20 °C, качество входного воздуха соответствует ISO 8573-1:2010 класс 1-4-1



PPNG 150–800 HE — азотные генераторы с технологией отделения азота от кислорода с адсорбцией последнего

В серию PPNG 150–800 (HE) производства Pneumatech включены решения премиум-класса для производства азота на месте при условии высокого расхода. Устройства обладают лучшей в классе производительностью и эффективностью.

Модель PPNG 150–800 (HE) отличается высокой эффективностью функций управления и мониторинга. Клапан устройства-потребителя открывается только в том случае, если достигнут необходимый уровень частоты, и продувается азотом, если показатели чистоты ниже требуемого. Качество подаваемого воздуха контролируется благодаря контролю температуры, давления и ТРД. В случае загрязнения выполняется продувка подаваемым воздухом. Все риски возможного повреждения CMS исключаются благодаря функции автоматического запуска.



Технические характеристики PPNG150–800 HE

Технические хар-ки	Модификация	Чистота	PPNG 150 HE	PPNG 200 HE	PPNG 250 HE	PPNG 300 HE	PPNG 350 HE	PPNG 400 HE	PPNG 500 HE	PPNG 650 HE	PPNG 800 HE
Номин. производительность подача азота ¹ (м³/ч)	PCT (%)	95 %	469	604	734	865	1063	1244	1607	2038	2592
		99,9 %	169	218	265	312	384	449	580	735	935
Номин. расход воздуха ¹	PCT (%)	95 %	75	96	117	138	169	198	253	321	408
		99,999 %	886	1142	1387	1635	2010	2351	3036	3852	4898
Воздушный коэффициент	PCT (%)	95 %	549	708	859	1013	1245	1456	1881	2386	3034
		99,999 %	377	486	590	695	854	999	1303	1653	2102
Точка росы под давлением на выходе (°C)	PCT (%)	95 %	1,9	1,9	1,9	1,9	1,9	1,9	1,9	1,9	1,9
		99,9 %	3,2	3,2	3,2	3,2	3,2	3,2	3,2	3,2	3,2
Макс. падение давления (бар)	PPM (%)	95 %	5,1	5,1	5,1	5,1	5,1	5,1	5,2	5,2	5,2
		99,999 %	5,1	5,1	5,1	5,1	5,1	5,1	5,1	5,2	5,2
Длина (мм)			-40	-40	-40	-40	-40	-40	-40	-40	-40
Ширина (мм)			1,5–1	1,5–1	1,5–1	1,5–1	1,5–1	1,5–1	1,5–1	1,5–1	1,5–1
Высота (мм)			95–99,9 %	95–99,9 %	95–99,9 %	95–99,9 %	95–99,9 %	95–99,9 %	95–99,9 %	95–99,9 %	95–99,9 %
Масса (кг)			0,5	0,5	0,5	0,5	0,5	0,5	0,5	0,5	0,5
Размер ресивера N2 и воздушного ресивера (литры)			1800	1800	1800	2300	2300	2300	3120	3120	3120
Соединение для входа азота в буферный резервуар (DN)			2230	2570	2650	2720	2850	2900	3660	3760	3860
Соединение для выхода азота из буферного резервуара (DN)			2610	2640	2625	3020	3050	3040	3970	4175	4405
Выпускное соединение для азота (DN)			3200	3800	4800	6400	7000	7700	10300	12000	14200
Продувка отработанным газом (мм)			3000	4000	5000	6000	8000	8000	12000	16000	20000
Соединение для входа азота в буферный резервуар (DN)	PCT (%)	95–99,9 %	80	80	80	80	80	80	100	100	100
		99,95–99,999 %	50	50	50	80	80	80	100	100	100
Соединение для выхода азота из буферного резервуара (DN)	PPM (%)	95–99,9 %	40	40	40	40	40	40	50	50	50
		99,95–99,999 %	50	50	50	50	50	50	50	50	50
Продувка отработанным газом (мм)	PPM (%)	95–99,9 %	50	50	50	80	80	80	100	100	100
		99,95–99,999 %	50	50	50	50	50	50	50	50	50

¹ Расход измерен при стандартных условиях: 1 бар (абс.) и 20 °C при рабочем давлении 7 бар (изб.), температура на входе 20 °C, качество входного воздуха соответствует ISO 8573-1:2010 класс 1-4-1

PMNG 1–3 — азотный генератор с мембранной технологией

Новые генераторы азота меньшего размера серии PMNG компании Pneumatech используют запатентованную технологию мембранной сепарации. Мембранные генераторы являются отличным выбором для задач, требующих низкой (90 %) или средней (99,5 %) степени чистоты, таких как накачивание шин, предотвращение пожаров, окраска резервуаров и просушка трубопроводов. Давление азота может достигать 12 бар (изб.) без необходимости в дополнительном бустере.

Разработанный с учетом простоты, долговечности и легкости использования, PMNG, по нашему мнению, является самым удобным для пользователя агрегатом на рынке. Все входные фильтры и органы управления установлены внутри кожуха. Для получения азота на выходе генератора требуется только подача сухого сжатого воздуха. Кроме того, процедура запуска PMNG настолько проста, что не требует участия специалиста.

Pneumatech предлагает контроллер чистоты, который обеспечивает действительно стабильную чистоту на выходе в условиях ЛЮБОГО расхода. Наша простая конструкция позволяет легко выполнять регулировки с помощью одного винта. Благодаря поставляемому по дополнительному заказу аккумуляторному анализатору азота обеспечивается надежный контроль чистоты. Система экономайзера, поставляемая по дополнительному заказу, предназначена для экономии затрат на энергию при эксплуатации компрессора и снижения износа систем подачи воздуха и азота.

Это экономичное решение компании Pneumatech значительно снижает затраты на азот по сравнению с традиционными источниками снабжения азотом.



Технические характеристики PMNG 1–3

Технические характеристики	Модификация	Чистота	PMNG 1	PMNG 2	PMNG 3
Номинальный расход воздуха	Нм³/ч	90%	15,48	30,96	46,44
		95%	9,72	19,44	29,16
		96%	9	18	27
		97%	7,56	15,12	22,68
		98%	6,84	13,68	16,92
		99%	6,12	12,24	18,36
		99,5%	5,76	11,52	17,28
		Номинальная производительность подачи азота	Нм³/ч	90%	10,08
95%	4,68			9,36	14,04
96%	3,96			7,92	11,88
97%	3,24			6,48	9,72
98%	2,52			5,04	7,56
99%	1,8			3,6	5,4
99,5%	1,44			2,88	4,32
Воздушный коэффициент	-			90%	1,5
		95%	2,1	2,1	2,1
		96%	2,3	2,3	2,3
		97%	2,3	2,3	2,3
		98%	2,7	2,7	2,7
		99%	3,4	3,4	3,4
		99,5%	4,0	4,0	4,0
Точка росы под давлением на выходе	°C /°F	-40	-40	-40	
Длина	мм	560,0	560,0	560,0	
Ширина	мм	285,0	285,0	285,0	
Высота	мм	1150,0	1150,0	1150,0	
Масса	кг	60,0	62,0	65,0	
Впускные соединения	G	G½"	G½"	G½"	
Выходные разъемы	G	G½"	G½"	G½"	

¹ Расход измерен при стандартных условиях: 1 бар (абс.) и 20 °C при рабочем давлении 8 бар (изб.), температуре на входе 20 °C и качестве входного воздуха в соответствии с ISO 8573-1:2010, класс 1-4-1.

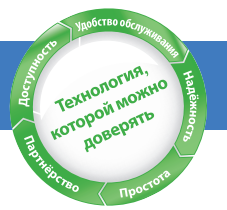

PMNG 5–75 S — азотные генераторы с мембранной технологией

Генераторы азота Pneumatech PMNG используют запатентованную технологию разделения с помощью мембраны. Мембранные генераторы — отличный выбор в случаях, когда требуется низкая (95 %) и средняя (99,5 %) чистота, например, при накачивании шин, для предотвращения пожаров, при нанесении покрытия на резервуары и осушении трубопроводов. Давление азота может подниматься до 12 бар (изб.) без использования дополнительного бустера.

При использовании PMNG подача азота на месте становится исключительно удобной. Все фильтры предварительной очистки и органы управления размещены внутри корпуса. Чтобы получить азот на выходе генератора, необходима только подача сухого сжатого воздуха и электричество. Буферный резервуар на выходе не нужен, что позволяет сэкономить место и упростить установку. Процедура запуска PMNG настолько проста, что не требует привлечения специалиста.



Технические характеристики PMNG 5–75 S

Технические хар-ки	Ед. измерения	Чистота	PMNG5s	PMNG10s	PMNG15s	PMNG30s	PMNG45s	PMNG60s	PMNG75s
Номинальная производительность подачи азота ^[1]	м³/ч	95%	11,9	24,1	42,1	83,9	126,0	168,1	209,9
		96%	9,7	19,4	34,6	69,5	104,0	138,6	173,2
		97%	7,6	15,1	27,4	54,7	82,1	109,1	136,4
		98%	5,4	10,8	19,8	40,0	59,8	79,9	99,7
		99%	3,6	6,8	11,5	23,0	34,6	46,1	57,6
		99,5%	2,5	5,0	7,2	14,8	22,0	29,5	36,7
		Номинальный расход воздуха ^[1]	м³/ч	95%	31,0	62,3	109,1	218,5	327,6
96%	29,2			58,0	104,0	208,1	311,8	415,8	519,8
97%	26,6			52,9	95,4	191,2	286,6	382,3	477,7
98%	23,4			47,2	85,7	171,7	257,4	343,1	428,8
99%	22,0			43,6	72,7	145,4	218,2	291,2	364,0
Воздушный коэффициент		99,5%	21,6	42,8	62,6	124,9	187,6	249,8	312,5
		95%	2,6	2,6	2,6	2,6	2,6	2,6	2,6
		96%	3	3	3	3	3	3	3
		97%	3,5	3,5	3,5	3,5	3,5	3,5	3,5
		98%	4,3	4,3	4,3	4,3	4,3	4,3	4,3
Точка росы под давлением на выходе	°C /°F	99%	6,3	6,3	6,3	6,3	6,3	6,3	6,3
		99,5%	8,5	8,5	8,5	8,5	8,5	8,5	8,5
		95%	-40	-40	-40	-40	-40	-40	-40
		96%	3	3	3	3	3	3	3
Длина	мм	820	820	820	820	820	820	820	
Ширина	мм	772	772	772	1470	1470	1470	1470	
Высота	мм	2090	2090	2090	2090	2090	2090	2090	
Масса	кг	259	268	285	445	497	535	571	
Впускные соединения	G/NPT	½"	½"	½"	1 ½"	1 ½"	1 ½"-1"	1 ½"-1"	
Выпускные соединения	G/NPT	½"	½"	½"	1"	1"	1"	1"	

¹ Расход измерен при стандартных условиях: 1 бар (абс.) и 20 °C при рабочем давлении 8 бар (изб.), температуре на входе 20 °C, качество входного воздуха соответствует ISO 8573-1:2010 класс 1-4-1

РРОГ 1–120 — генераторы кислорода с технологией отделения кислорода от азота с адсорбцией последнего

В серии РРОГ 1–120 применяется технология отделения кислорода от азота с адсорбцией последнего, позволяющая выделить кислород из сжатого воздуха. Эта технология позволяет обеспечить чистоту кислорода до 95 %.

Устройства серии РРОГ 1–120 снабжены сварными колоннами, разработаны и протестированы для циклической нагрузки. Регулятор Purelogic™ является центральным узлом управления генератора. Он сокращает эксплуатационные расходы благодаря возможности управления энергосбережением, обеспечивает максимальную надежность, отслеживая важные параметры генератора; обладает впечатляющими возможностями контроля и управления.

В стандартную комплектацию входят калиброванные расходомеры, упрощающие процесс запуска и позволяющие отслеживать текущее потребление кислорода. Дополнительный буферный резервуар с кислородом оснащен регулятором давления, манометром и пылевым фильтром. Каждый из компонентов одобрен для использования с кислородом высокой чистоты. Дополнительный датчик точки росы под давлением на входе необходим для обеспечения безопасности в случае неисправности расположенного выше осушителя.



Технические характеристики РРОГ 1–120

Технические хар-ки	Ед. измерения	Чистота	РРОГ																			
			1	1,5	2	3	4	5	6	8	11	12	14	17	20	26	33	39	50	63	93	120
Номинальная производительность подачи кислорода ⁽¹⁾	90%	2,0	3,1	3,8	4,6	6,6	7,9	9,7	14,2	18,5	20,3	23,4	29,3	35,1	45,3	56,0	66,1	85,5	106,8	157,7	203,5	
	93%	1,6	2,5	3,5	4,3	5,6	7,3	9,0	13,4	18,3	19,3	21,4	27,6	33,0	42,7	51,9	64,1	79,4	101,7	154,6	188,2	
	95%	1,5	2,3	3,4	4,0	5,4	6,9	8,3	12,2	15,4	18,3	20,3	26,3	31,6	39,2	48,8	57,0	74,3	93,6	143,4	175,0	
Номинальный расход воздуха ⁽¹⁾	90%	22,6	30,5	36,6	54,9	73,3	103,8	103,8	157,5	192,3	219,8	256,4	329,6	366,3	518,9	634,8	799,6	982,8	1245,3	1867,9	2246,3	
	93%	22,0	29,9	36,0	53,7	67,1	100,7	102,6	146,5	189,2	213,6	244,2	319,9	355,3	512,8	604,3	781,3	964,5	1220,8	1953,3	2228,0	
	95%	21,4	28,7	35,4	51,9	65,9	97,7	102,6	140,4	170,9	207,5	238,1	313,1	347,9	500,5	586,0	763,0	915,6	1159,8	1892,3	2197,5	
Среднее соотношение воздуха/кислорода	90%	11,1	10,0	9,7	12,0	11,1	13,1	10,7	11,1	10,4	10,8	11,0	11,3	10,4	11,5	11,3	12,1	11,5	11,7	11,8	11,0	
	93%	13,5	11,8	10,4	12,6	12,0	13,8	11,5	10,9	10,3	11,1	11,4	11,6	10,8	12,0	11,6	12,2	12,2	12,0	12,6	11,8	
	95%	14,0	12,3	10,5	13,1	12,2	14,1	12,3	11,5	11,1	11,3	11,7	11,9	11,0	12,8	12,0	13,4	12,3	12,4	13,2	12,6	
Точка росы под давлением на выходе (°C)	°C / °F	-40	-40	-40	-40	-40	-40	-40	-40	-40	-40	-40	-40	-40	-40	-40	-40	-40	-40	-40	-40	
Качество кислорода на выходе	Стандарт ISO8573-1:2010, класс 1-2-1																					
Длина	мм	600,0	600,0	750,0	750,0	850,0	850,0	1120,0	1120,0	1190,0	1230,0	1230,0	1640,0	1765,0	1960,0	1960,0	1960,0	2470,0	2920,0	2470,0	2920,0	
Ширина	мм	757,0	757,0	770,0	770,0	848,0	848,0	875,0	875,0	924,0	943,0	947,0	1108,0	1135,0	1175,0	1175,0	1305,0	1440,0	2610,0	2880,0	2880,0	
Высота	мм	1467,0	1489,0	1801,0	1801,0	1630,0	1630,0	1962,0	1962,0	2252,0	2278,0	2678,0	2450,0	2492,0	3094,0	3094,0	3592,0	3097,0	3280,0	3097,0	3280,0	
Масса	кг	193,8	226,8	324,8	330,6	412,6	412,6	723,0	735,0	1009,3	1192,3	1321,2	2359,3	2632,7	3150,0	3150,0	3681,0	4908,0	6489,0	9746,0	12470,0	
Впускные соединения	G/ NPT	G½"	G½"	G½"	G½"	G½"	G½"	G¾"	G¾"	G1"	G1"	G1"	G1½"	G1½"	DN50	DN50	DN50	DN50	DN50	2 x DN50	2 x DN50	
Выпускные соединения	G/ NPT	G¾"	G¾"	G¾"	G¾"	G¾"	G¾"	G½"	G½"	G½"	G½"	G½"	G¾"	G¾"	G¾"	G¾"	G¾"	G¾"	G¾"	2 x G¾"	2 x G¾"	

¹ Расход измерен при стандартных условиях: 1 бар (абс.) и 20 °C при рабочем давлении сжатого воздуха 6 бар (изб.) и давлении кислорода на выходе 4,5 бар (изб.), температура на входе 20 °C, качество входного воздуха соответствует ISO 8573-1:2010, класс 1-4-1

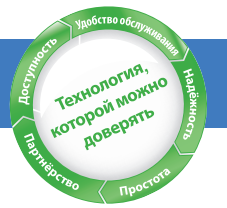

FF 1–12 — фланцевые фильтры

Картриджи фланцевых фильтров находятся в сварном стальном корпусе, выдерживающем давление до 16 бар/232 фунтов/кв. дюйм и оснащенном фланцевыми соединениями с входом и выходом сжатого воздуха. Корпусы фильтров можно очищать; их внутренняя и наружная поверхность покрыта фосфатом цинка и КТЛ, наружная поверхность также окрашена. Благодаря покрытию срок службы корпуса составляет не менее 20 лет.

Все фланцевые фильтры стандартно оснащаются электронными дренажными клапанами с нулевыми потерями и манометром с беспотенциальными контактами. Специальная вращающаяся нижняя крышка упрощает замену картриджей фильтров.



Технические характеристики FF 1–12

Технические хар-ки	Ед. измер.	FF 1	FF 2	FF 3	FF 4	FF 5	FF 6	FF 7	FF 8	FF 9	FF 9	FF 11	FF12
Пропускная способность (серии S / HE) ⁽¹⁾	л/с	550 (630)	850 (970)	1100 (1260)	1400 (1600)	1800 (2200)	2200 (2400)	3000 (3600)	4000	5000	5000	7000	8000
	м³/час	1980 (2268)	3060 (3492)	3960 (4536)	5040 (5760)	6480 (7920)	7920 (8640)	10800 (12960)	14400	18000	18000	25200	28800
Макс. рабочее давление	бар изб.	16	16	16	16	16	16	16	16	16	16	16	16
Соединение	DN	DN80	DN100	DN100	DN150	DN150	DN150	DN200	DN200	DN250	DN250	DN300	DN300
Габаритные размеры (A)	мм	370	510	510	620	640	640	820	820	820	820	920	1040
Габаритные размеры (B)	мм	190	230	230	290	285	285	400	400	400	400	550	525
Габаритные размеры (C)	мм	1295	1360	1360	1480	1555	1555	1745	1745	1745	1745	2085	2070
Масса	кг	76	141	143	210	176	178	420	428	432	432	597	1140
Количество фильтрующих элементов		1	3	4	5	6	7	10	14	16	16	24	28
Типоразмер фильтрующего элемента		1F	2F	2F	2F	2F	2F	2F	2F	2F	2F	2F	2F
Пример заказа:	FF 1 C HE (фильтр тонкой очистки с дифманометром)												

¹ Расход измерен при стандартных условиях: 1 бар (абс.) и 20 °C при рабочем давлении 7 бар (изб.), температура на входе 10 °C и стандартная ТРД на входе 3 °C.

Производительность	Производительность фильтрующих элементов					
	P	G	C	V	S	D
Эффективность удаления частиц при номинальном расходе(% MPPS)	92,03 %	99,92 %	99,98 %	-	99,92 %	99,98 %
Вынос масла при номин. расходе (мг/м³)	<1*	<0,07*	<0,008*	<0,003	-	-

Поправочные коэффициенты												
Давление на входе (бар изб.)	1	2	3	4	5	6	7	8	10	12	14	16
Давление на входе (фунт/кв.дюйм)	15	29	44	58	72,5	87	102	116	145	174	203	232
Поправочный коэффициент	0,38	0,53	0,65	0,75	0,83	0,92	1	1,06	1,2	1,31	1,41	1,5

VT 1–9 — угольные колонны

Угольные колонны Pneumatech VT являются высокоэффективными продуктами для фильтрации, разработанными в соответствии с самыми жесткими требованиями различных отраслей промышленности. В том числе подходят для фармацевтической, медицинской, пищевой, электронной и химической промышленности.

Фильтр VT способен удалять углеводород, различные запахи и пары масла из сжатого воздуха. В процессе адсорбции слои активированного угля снижают содержание остатков масла до уровня менее 0,003 мг/м³.

Комбинация фильтров Pneumatech G, C и VT сертифицирована на соответствие требованиям стандартов к общему содержанию масла в воздухе класса чистоты 1 по ISO 8573-1:2010 при обычной установке сжатого воздуха. Также это подтверждено независимой организацией.



Технические характеристики VT 1–9

Технические хар-ки	Ед. измер.	VT 1	VT 2	VT 3	VT 4	VT 5	VT 6	VT 7	VT 8	VT 9
Производительность ¹	л/с	20	45	60	95	125	150	185	245	310
	м ³ /ч	72	162	216	342	450	540	666	882	1116
	куб. фут/ мин	42	95	127	201	265	318	392	519	657
Начальное падение давления на сухой колонне	бар изб	0,015	0,065	0,11	0,085	0,135	0,1	0,145	0,185	0,27
Соединение	G/NPT	½"	1"	1"	1"	1½"	1½"	1½"	1½"	1½"
Габаритные размеры (A)	мм	490	715	840	715	840	715	840	840	840
	дюйм	19,29	28,15	33,07	28,15	33,07	28,15	33,07	33,07	33,07
Габаритные размеры (B)	мм	223	223	223	387	387	551	551	715	879
	дюйм	8,78	8,78	8,78	15,24	15,24	21,69	21,69	28,15	34,61
Габаритные размеры (C)	мм	190	190	190	190	190	190	190	190	190
	дюйм	7,48	7,48	7,48	7,48	7,48	7,48	7,48	7,48	7,48
Масса	кг	10	15	18	29	34	42	50	67	84
	фунты	22,0	33,1	39,7	63,9	75,0	92,6	110,2	147,7	185,2

¹ Производительность измеряется при стандартных условиях: 1 бар (атм) и 20 °С при рабочем давлении 7 бар (изб.), температура воздуха на входе 20 °С и ТРД на входе 3 °С.

Поправочные коэффициенты
Если присутствуют другие температуры сжатого воздуха на входе, умножьте производительность фильтра на следующий поправочный коэффициент (Kt):

Температура на входе	°C	20	25	30	35	40	45	50	55	60
	°F	68	77	86	95	104	113	122	131	140

Поправочный коэффициент	Kt	1,67	1,43	1,25	1	0,71	0,56	0,37	0,25	0,19
-------------------------	----	------	------	------	---	------	------	------	------	------

Поправочные коэффициенты
Если присутствуют другие значения давления сжатого воздуха на входе, умножьте производительность фильтра на следующий поправочный коэффициент (Kp):

Температура на входе	бар	3	4	5	6	7	8	9	10	11	12	13
	фунт/кв. дюйм	44	58	73	87	102	116	131	145	160	174	189

Поправочный коэффициент	Kp	0,57	0,77	0,83	1	1	1	1	1,05	1,05	1,11	1,18
-------------------------	----	------	------	------	---	---	---	---	------	------	------	------

По запросу доступны колонны с большей пропускной способностью. За дополнительной информацией обращайтесь к представителям компании Pneumatech.

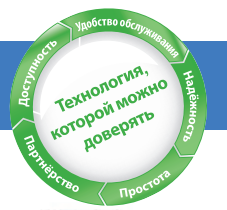
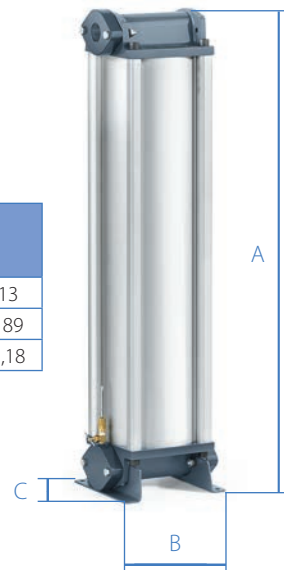

HP — фильтры высокого давления

Фильтры высокого давления компании Pneumatech разработаны для экономичного обеспечения максимальной чистоты воздуха в соответствии с современными, все более строгими требованиями к качеству при рабочем давлении до 350 бар (изб.) / 5075 фунтов/кв. дюйм (изб.). Корпуса всех фильтров высокого давления проходят гидравлические испытания, что гарантирует их безопасную и надежную работу в течение всего срока службы. Сертификат гидростатических испытаний поставляется с каждым фильтром.



Технические характеристики HP 1–9, 50 бар (изб.), с алюминиевым корпусом

Технические хар-ки	Ед. измер.	1	2	3	4	5	6	7	8	9
Производительность ¹	л/с	44	69	125	153	232	347	479	535	889
	м ³ /час	160	250	450	550	835	1250	1725	1925	3200
Соединение	BSP	¼"	3/8"	½"	¾"	1"	1½"	1½"	2"	2"
Габаритные размеры (A)	мм	63	63	114	114	114	146	146	146	146
Габаритные размеры (B)	мм	150	190	305	305	395	435	435	435	635
Масса	кг	0,3	0,3	2,6	2,6	3,3	7,5	7,5	7,5	10

Технические характеристики HP 1–7, 100 бар (изб.), с корпусом из нержавеющей стали

Технические хар-ки	Ед. измер.	1	2	3	4	5	6	7
Производительность ¹	л/с	28	88	128	189	333	472	944
	м ³ /час	100	315	460	680	1200	1700	3400
Соединение	BSP	¼"	½"	¾"	1"	1"	1½"	2"
Габаритные размеры (A)	мм	65	65	88	135	135	150	150
Габаритные размеры (B)	мм	135	250	275	265	480	525	815
Масса	кг	3,2	5,6	6,1	10,5	14,7	22	28

Технические характеристики HP 1–8, 50 бар (изб.), с корпусом из нержавеющей стали

Технические хар-ки	Ед. измер.	1	2	3	4	5	6	7	8
Производительность ¹	л/с	28	56	94	139	278	472	567	944
	м ³ /час	100	200	340	500	1000	1700	2040	3400
Соединение	BSP	¼"	3/8"	½"	¾"	1"	1½"	2"	2"
Габаритные размеры (A)	мм	85	85	85	110	110	150	150	150
Габаритные размеры (B)	мм	202	227	257	270	422	517	517	817
Масса	кг	1,7	2	2,2	4	5	15	15	21

Технические характеристики HP 1–9, 50 бар (изб.), с алюминиевым корпусом

Технические хар-ки	Ед. измер.	1	2	3	4	5	6	7	8	9
Производительность ¹	л/с	44	69	125	153	232	347	479	535	889
	м ³ /час	160	250	450	550	835	1250	1725	1925	3200
Соединение	BSP	¼"	3/8"	½"	¾"	1"	1½"	1½"	2"	2"
Габаритные размеры (A)	мм	63	63	114	114	114	146	146	146	146
Габаритные размеры (B)	мм	150	190	305	305	395	435	435	435	635
Масса	кг	0,3	0,3	2,6	2,6	3,3	7,5	7,5	7,5	10

Поправочные коэффициенты: 50 бар (изб.), алюминий и нержавеющая сталь

Рабочее давление	бар (изб.)	4	6	8	10	15	20	30	40	50
Поправочный коэффициент	Kp	0,14	0,22	0,28	0,34	0,47	0,56	0,7	0,85	1

Поправочные коэффициенты: 100 бар (изб.), нержавеющая сталь

Рабочее давление	бар (изб.)	20	30	40	50	60	70	80	90	100
Поправочный коэффициент	Kp	0,45	0,57	0,68	0,8	0,84	0,88	0,92	0,96	1

Поправочные коэффициенты: 350 бар (изб.), нержавеющая сталь

Рабочее давление	бар (изб.)	–	–	50	100	150	200	250	300	350
Поправочный коэффициент	Kp	–	–	0,73	0,78	0,82	0,87	0,91	0,96	1

¹ Расход указан для абсолютного давления 1 бар (изб.) и температуры 20 °С



CA 1-14 — концевые охладители с воздушным охлаждением

Сжатый воздух на выходе из компрессора всегда на 100% насыщен водой. Кроме того, температура на выходе оказывает большое влияние на водяную нагрузку после компрессора. Чтобы снизить нагрузку и, как следствие, размер расположенных далее рефрижераторных или адсорбционных осушителей, рекомендуется установка высокопроизводительного концевого охладителя между компрессором и осушителем.

Концевые охладители с воздушным охлаждением CA 1–14 компании Pneumatech состоят из надежного осевого вентилятора превосходной эффективности. Вентилятор продувает окружающий воздух вдоль медных трубок и алюминиевых ребер теплообменника. В результате сжатый воздух охлаждается до температуры, всего на 10 °C/18 °F превышающей температуру окружающей среды.

CA — простой продукт, но он вносит огромный вклад в сокращение первоначальных вложений в оборудование, расположенное ниже по технологической линии, и стоимость его жизненного цикла!



Технические характеристики для концевых охладителей с воздушным охлаждением CA 1–14

Технич. хар-ки	Ед. измер.	CA 1	CA 2	CA 3	CA 4	CA 5	CA 6	CA 7	CA 8	CA 9	CA 10	CA 11	CA 12	CA 13	CA 14
Расход ¹	м³/ч	66	126	222	294	390	522	774	990	1260	1560	1890	2520	3090	4500
	куб. фут/мин	39	74	131	173	230	307	456	583	742	918	1112	1483	1819	2649
Диаметр патрубка	дюйм	G1"	G1"	G1 ½"	G1 ½"	G2"	G2"	G2"	G2 ½"	DN100	DN100	DN100	DN100	DN125	DN125
Источник питания	Фаз/Вольт/Гц	1/230/50	1/230/50	3/400/50	3/400/50	3/400/50	3/400/50	3/400/50	3/400/50	3/400/50	3/400/50	3/400/50	3/400/50	3/400/50	3/400/50
Вентилятор	Диаметр, мм – Вт	Ø250 – 45W	Ø250 – 45W	Ø 350 – 110 Вт	Ø 400 – 130 Вт	Ø 500 – 540 Вт	Ø 500 – 540 Вт	Ø 630 – 370 Вт	Ø 630 – 370 Вт	Ø 800 – 1470 Вт	Ø 800 – 1470 Вт	Ø 800 – 1470 Вт	Ø 800 – 1470 Вт	2 x Ø 800 – 1470 Вт	2 x Ø 800 – 1470 Вт
Габаритные размеры	A (мм)	957	957	1024	1024	1136	1136	1450	1450	1634	1634	1800	2000	2090	2300
	B (мм)	320	320	368	368	355	355	465,5	465,5	564,1	564,1	790	795	830	850
	C (мм)	400	400	490	490	764	764	775	775	1616	1616	1560	1740	1850	2010
Масса	кг	19	20	27	29	44	48	61	66	127	143	148	166	212	315

¹ Расход измерен при 1 бар (изб.) и 20 °C при рабочем давлении 7 бар (изб.).

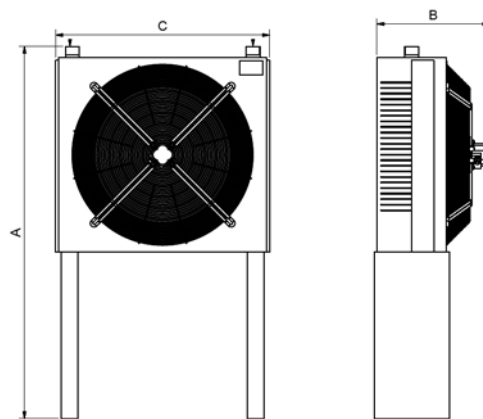

Примечание: можно выбирать любое входное или выходное соединение на любой из 4 сторон теплообменника

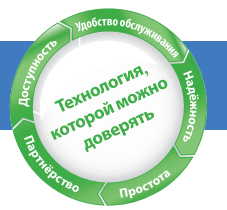

CW 1-17 — концевые охладители с водяным охлаждением

Сжатый воздух на выходе из компрессора всегда на 100% насыщен водой. Кроме того, температура на выходе оказывает большое влияние на водяную нагрузку после компрессора. Чтобы снизить нагрузку и, как следствие, размер расположенных далее рефрижераторных или адсорбционных осушителей, рекомендуется установка высокопроизводительного концевого охладителя между компрессором и осушителем.

Концевые охладители с водяным охлаждением CW 1–17 компании Pneumatech представляют собой надежные трубчатые теплообменники превосходной эффективности. Горячий сжатый воздух или газ проходит через трубки из нержавеющей стали, а охлаждающая вода протекает в противоположном направлении вокруг трубок. В результате достигается минимальная разница температур выходящего сжатого воздуха и поступающей охлаждающей воды. По запросу предоставляются подробные конструкторские расчеты.



Технические характеристики для концевых охладителей с воздушным охлаждением CA 1–14

Технич. хар-ки	Ед. измер.	CW 1	CW 2	CW 3	CW 4	CW 5	CW 6	CW 7	CW 8	CW 9	CW 10	CW 11	CW 12	CW 13	CW 14	CW 15	CW 16	CW 17
Расход ¹	м³/ч	132	235	367	661	955	1323	2205	3087	3969	7056	8967	11025	16170	22050	26460	33810	45570
	куб. фут/мин	78	138	216	389	562	779	1298	1817	2336	4153	5278	6489	9517	12978	15574	19900	26821
Соединения, сторона воздуха	дюйм	DN 50	DN 50	DN 50	DN 50	DN 50	DN 80	DN 80	DN 125	DN 125	DN 200	DN 200	DN 250	DN 300	DN 400	DN 400	DN 450	DN 500
Соединения, сторона воды	дюйм	DN 20	DN 20	DN 20	DN 20	DN 20	DN 20	DN 20	DN 32	DN 32	DN 50	DN 65	DN 80	DN 80	DN 100	DN 150	DN 200	DN 200
Рабочее давление	бар (изб.)	0–16	0–16	0–16	0–16	0–16	0–16	0–16	0–16	0–16	0–16	0–16	0–10	0–10	0–10	0–10	0–10	0–10
Габаритные размеры	A (мм)	806	816	816	870	870	1500	1510	1300	1300	1300	1300	1300	1300	1300	1300	1300	1300
	B (мм)	60,3	60,3	60,3	60,3	60,3	88,9	88,9	139,7	139,7	219	219	273	323,9	406	406	457	508

¹ Измерено при 1 бар (изб.) и 20 °C при рабочем давлении 7 бар (изб.) и температуре на входе 120 °C.

Обратитесь к специалистам Pneumatech для точного подбора типоразмера в зависимости от условий эксплуатации. Данная таблица действительна только при стандартных условиях, поэтому для подтверждения типоразмера необходимо проверить эксплуатационные характеристики выбранной модификации.

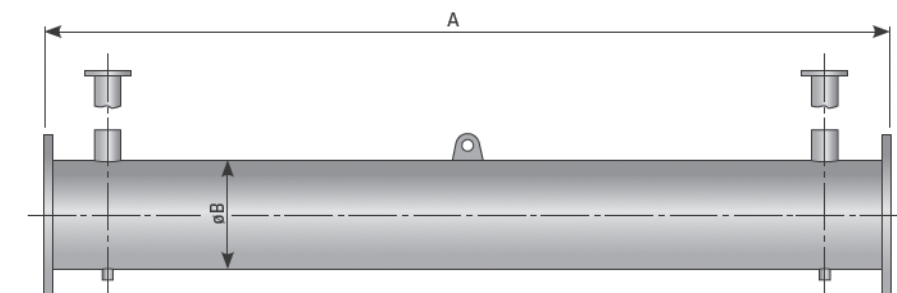

AC 2650–8500 — большие рефрижераторные осушители с плавной регулировкой

Pneumatech AC 2650–8500 FS/VSD — это рефрижераторные осушители премиум-класса, предназначенные для работы при высоких значениях расхода: от 4500 до 14 400 м³/ч (2650–8475 куб. футов/мин). Рефрижераторные осушители AC 2650–8500 (VSD) — это наша собственная разработка, и они проходят испытания с использованием самых строгих методов (при температуре окружающей среды до 46 °C/115 °F). Они превосходят требования международных стандартов по чистоте сжатого воздуха и прошли испытания в соответствии с ISO 7183:2007.

Новая серия AC — это наиболее эффективные осушители для непрерывной работы в условиях изменяющейся потребности в воздухе. Сочетание новых инновационных технологий, использованных в новых осушителях AC 2650–8500 (VSD), делает их идеальным выбором для заказчиков, которым требуется надежное оборудование с низкой стоимостью владения. Уникальное сочетание высокоэффективных компонентов, продуманной конструкции и усовершенствованной системы управления позволяет добиться сокращения энергопотребления в среднем на 50%. Значительное снижение энергопотребления и количества хладагента гарантирует, что осушители AC 2650–8500 (VSD) работают с минимальными выбросами оксидов углерода.



Технические характеристики AC 2650–4200 с постоянной частотой вращения

Технические характеристики	Ед. измер.	Воздушное охлаждение				Водяное охлаждение			
		AC 2650	AC 3200	AC 3700	AC 4200	AC 2650	AC 3200	AC 3700	AC 4200
Расход ¹	л/с	1250	1500	1750	2000	1250	1500	1750	2000
	м³/ч	4500	5400	6300	7200	4500	5400	6300	7200
Потребление энергии	кВт	6,80	8,9	10,5	12,2	5,3	5,8	6,4	8,70
	л.с.	9,12	11,94	14,08	16,36	7,11	7,78	8,58	11,67
Падение давления на осушителе	мбар	180	180	150	190	180	160	150	190
Тип хладагента	кг	R410A	R410A	R410A	R410A	R410A	R410A	R410A	R410A
	Д (мм)	1474	1474	1474	1474	1474	1474	1474	1474
	Ш (мм)	1579	1579	1579	1579	1579	1579	1579	1579
Габаритные размеры	В (мм)	2295	2295	2295	2295	1725	1725	1725	1725
	Впускное и выпускное соединение	DN150	DN150	DN150	DN150	DN150	DN150	DN150	DN150
Масса	кг	835	865	910	950	775	800	845	850

Технические характеристики AC 2650–8500 с частотно-регулируемым приводом (VSD)

Технические хар-ки	Ед. измер.	Воздушное охлаждение							Водяное охлаждение						
		AC 2650 VSD	AC 3200 VSD	AC 3700 VSD	AC 4200 VSD	AC 5100 VSD	AC 6400 VSD	AC 8500 VSD	AC 2650 VSD	AC 3200 VSD	AC 3700 VSD	AC 4200 VSD	AC 5100 VSD	AC 6400 VSD	AC 8500 VSD
Расход ¹	л/с	1250	1500	1750	2000	2400	3000	4000	1250	1500	1750	2000	2400	3000	4000
	м³/ч	4500	5400	6300	7200	8640	10800	14400	4500	5400	6300	7200	8640	10800	14400
Потребление энергии	кВт	5,50	7,4	8,4	8,8	6,4	12,8	18,7	4,4	5,1	6,1	6,7	5,5	10,6	14,5
	л.с.	7,38	9,92	11,26	11,80	8,58	17,17	25,08	5,90	6,84	8,18	8,98	7,38	14,21	19,44
Падение давления на осушителе	мбар	180	180	150	190	270	190	190	180	180	150	190	270	190	
Тип хладагента	кг	R410A	R410A	R410A	R410A	R410A	R410A	R410A	R410A	R410A	R410A	R410A	R410A	R410A	
	Д (мм)	1474	1474	1474	1474	1474	2502	2502	1474	1474	1474	1474	1474	2502	
	Ш (мм)	1579	1579	1579	1579	1579	1579	1579	1579	1579	1579	1579	1579	1579	
Габаритные размеры	В (мм)	2295	2295	2295	2295	2295	2295	2295	1725	1725	1725	1725	1725	1736	
	Впускное и выпускное соединение	DN150	DN150	DN150	DN150	DN150	DN200	DN200	DN150	DN150	DN150	DN150	DN150	DN200	
Масса	кг	850	880	920	965	990	1690	1820	800	815	855	865	870	1410	

*3 режима управления, то есть экономичный, с наименьшей точкой росы и максимальной экономии, обеспечивают различное энергопотребление.



Модульные компрессорные станции МКС представляют собой утепленные блок-боксы на базе 20-ти или 40-ка футовых контейнеров, а также их совместных комбинаций, в которых монтируется всё необходимое оборудование с полной трубопроводной обвязкой и системами жизнеобеспечения.

Модульные компрессорные станции МКС предназначены для снабжения предприятий сжатым воздухом и газом. Станции устанавливаются на открытых площадках, с температурой окружающей среды от -55 °C до +50 °C и поставляются в полной заводской готовности к пуску.

Стандартное оснащение:

- Утепленный металлический цельносварной корпус с технологическими проемами и узлами для установки оборудования.
- Внутренняя обшивка: стены, потолок — оцинкованный профилированный лист, пол — настил из стального рифленого листа.
- Наружные металлические защитные вентиляционные решетки.
- Система автоматизированного регулирования притока/отвода воздуха.
- Система обогрева — электроконвекторы с термодатчиками (поддержание необходимого температурного режима в помещении станции и в автоматическом режиме).
- Система освещения.
- Системы автоматического и ручного порошкового пожаротушения.
- Система электроснабжения и автоматизации.
- Система трубопроводов — соединительные трубопроводы, трубопроводная арматура, байпасные линии осушителя и магистральных фильтров, опоры.
- Система отвода конденсата
- Система заземления

Дополнительное оборудование (опции):

- Установка блока АВР.
- Обвязка оборудования трубами из нержавеющей стали.
- Установка пожарно-охранной сигнализации.
- Установка системы фильтрации воздуха (для предприятий с сильно-запыленной атмосферой).
- Окраска станции в фирменные цвета.
- Также возможно размещение в модуле любого дополнительного оборудования, включая непрофильное, по требованию заказчика.
- **Удаленный контроль и управление** — система централизованного контроля и управления вашей компрессорной станцией EControl 6. Эффективное планирование сервисных работ, снижение потерь давления, визуальный контроль работы компрессорной в режиме онлайн, управление компрессорами по различным алгоритмам работы, автоматическое информирование о возникающих неполадках или проблемах.

Преимущества компрессорных станций МКС:

Универсальность — возможность установки компрессорного и газоразделительного оборудования различных типов и производителей

Полная автоматизация — не требуется присутствие обслуживающего персонала. Система термостатирования МКС в автоматическом режиме создает все необходимые условия для эксплуатации компрессорного и вспомогательного оборудования при изменяющейся температуре окружающей среды от -55 °C до +50 °C.

Экономия затрат при строительстве, монтаже и обслуживании — не требуется строительство капитального здания компрессорной, специального фундамента (достаточно ровной поверхности, выдерживающей вес самой станции). Станции поставляются в полной заводской готовности к пуску с трубопроводной обвязкой оборудования, включая запорную арматуру. В станциях предусмотрено все необходимое для поддержания надежной и качественной работы. На газовых станциях дополнительно устанавливаются системы газоанализации и принудительной вентиляции.



Интеллектуальная система удаленного мониторинга ICONS

ICONS — устройство удаленного мониторинга состояния компрессора. Устанавливается в электрошкафу компрессора. Поставляется как опция для нового компрессора или как набор для установки на уже работающий.

Снижение затрат

Прибыльность начинается с понимания процессов. Обладание детальной информацией о работе Вашей компрессорной станции в каждый момент времени позволяет оптимизировать расходы компании, а также заранее планировать сервисное обслуживание оборудования строго в правильное время.

Потенциальные проблемы выявляются до того момента, когда они могут представлять опасность для непрерывности вашего технологического процесса. В тоже время анализ параметров работы компрессорной станции предоставляет данные о том, как можно в дальнейшем оптимизировать работу системы сжатого воздуха. Все эти данные доступны с установкой ICONS.

Всегда на связи

С системой ICONS нет необходимости вести сервисную книгу и даже регулярно посещать компрессорное помещение. Проверить состояние компрессора можно онлайн в один клик мыши. Вторым кликом можно запросить счет на проведение очередного сервисного обслуживания. Быстро, удобно и всегда под рукой, когда вам это необходимо.

Удобно использовать

Система ICONS проста в установке и настройке. Комплект дополнительного оборудования устанавливается либо в заводских условиях, либо сервисным специалистом на месте эксплуатации компрессора. Модуль ICONS устанавливается в электрошкаф компрессора и подключается к контроллеру кабелем Ethernet или CAN в зависимости от типа контроллера компрессора.

Все данные отправляются через антенну на верхней панели компрессора. Один модуль на каждый компрессор — это все, что необходимо для оперативного круглосуточного мониторинга.

Снижение рисков

Неожиданных проблем можно избежать. Если проведение очередного сервисного обслуживания компрессора задерживается, эффективность работы оборудования будет снижаться, а дополнительные затраты расти. Дальнейшая задержка в обслуживании может даже привести к выводу из строя компрессора и остановке вашего технологического процесса.

Система ICONS позволит Вам избежать непредвиденных проблем и незапланированных затрат. В зависимости от Ваших требований, Вы можете выбрать подходящий уровень информативности, предоставляемой системой ICONS.



Оригинальные масла для винтовых компрессоров Ceccato

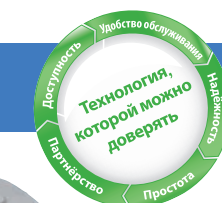

Мы рады представить Вам новые виды масел, созданные специально для винтовых компрессоров Ceccato и удовлетворяющие самым жестким требованиям. Все винтовые компрессоры поставляются с завода Ceccato уже заправленными маслом FluidTech. Химические свойства масел FluidTech и Rotair (FoodGrade, XTRA и Plus) позволяют значительно повысить надежность каждого отдельного компонента Вашего компрессора. Все масла соответствуют требованиям ГОСТ и доступны для заказа через Вашего дистрибьютора Ceccato.

Rotair FoodGrade — масло высокого качества, специально разработанное для применения в маслосмазываемых винтовых компрессорах, используемых в области производства продуктов питания и напитков, а также в упаковочной и фармацевтической промышленности. Государственные и международные законы предусматривают наличие строгих требований относительно допустимого риска загрязнения в данных областях производства.



	< 90 °C	90–95 °C	95–100 °C	100–105 °C	105–110 °C
FluidTech	2000 ч	2000 ч	1500 ч	ПРИМЕНЯТЬ: Rotair Plus или Rotair Xtra	ПРИМЕНЯТЬ: Rotair Xtra
Rotair Plus	4000 ч	4000 ч	3000 ч	2000 ч	
Rotair Xtra	8000 ч	8000ч	8000 ч	6000 ч	4000 ч
Rotair Food Grade	4000 ч	4000 ч	4000 ч	3000 ч	2000 ч

Оригинальные масла для поршневых компрессоров Ceccato

Масло Altair для поршневых компрессоров Ceccato произведено из высококачественного сырья со сверхэффективными добавками, предназначенными специально для поршневых компрессоров. Улучшенное сопротивление масляной пленки минимизирует потери на трение и улучшает герметизацию. Отличные антиокислительные свойства значительно продлят ресурс деталей компрессора. Продукты Altair (Plus, 150, PRO) предназначены для всех поршневых компрессоров Ceccato.



Наименование	Altair Pro	Altair	Altair 150	Altair Plus
Межсервисный интервал	500ч	2000ч или 1 раз в год	2000ч или 1 раз в год	3000ч или 1 раз в год
Тип масла	Минеральное	Минеральное + специальные присадки	Минеральное + специальные присадки	Синтетическое + специальные присадки

Оригинальные смазки для подшипников электродвигателей винтовых компрессоров Ceccato

Чтобы помочь Вашему компрессору оптимально работать в рамках его стандартных функций, Вам нужна консистентная смазка, которая останется на месте и обеспечит эффективную защиту и смазку при работе в сложных условиях.

Чем дольше служит консистентная смазка, тем дольше работает двигатель, и тем реже нуждается компрессор в сервисном обслуживании и смазке. Из полной линейки консистентных смазок ScrewGuard Slide, Вы сможете выбрать ту, которая будет соответствовать Вашим особым потребностям.

ScrewGuard Slide задает новый стандарт в области смазки подшипников двигателя. Эта специально подобранный состав для работы в тяжелых условиях, обеспечивающий защиту двигателя при высоких значениях рабочей температуры. Благодаря высокой устойчивости к воздействию различных условий смазка ScrewGuard Slide позволяет увеличить интервалы смазки двигателя до 6000 часов в зависимости от типа и условий эксплуатации двигателя.

ScrewGuard Slide обеспечивает оптимальное качество смазки электродвигателей, устанавливаемых на винтовых компрессорах Ceccato. Повышение надежности способствует увеличению срока службы оборудования.



Наименование	ScrewGuard Slide Beige	ScrewGuard Slide Amber	ScrewGuard Slide Green	ScrewGuard Slide Blue	ScrewGuard Slide White
Область применения	смазка подшипников э/д для компрессоров Ceccato*				
	WEG 40-125 Hp	Siemens 30-50 Hp ABB 150-220 Hp	ABB 180-420 Hp	WEG 150-340 Hp	WEG 10-20 Hp
Межсервисный интервал	от 2000 до 6000 часов в зависимости от типа и исполнения электродвигателя.				

* применяемость смазки на конкретный компрессор уточняйте у представителей Ceccato



Доступность

Удобство обслуживания

Партнёрство

**Технология,
которой можно
доверять**

Надёжность

Простота



Забота. Доверие. Эффективность.

Забота.

Забота — основная характеристика обслуживания: профессиональные услуги, предоставляемые квалифицированными специалистами с использованием высококачественных оригинальных запасных частей.

Доверие.

В основе доверия лежит обеспечение надёжной безотказной работы оборудования в течение длительного срока эксплуатации.

Эффективность.

Эффективность оборудования обеспечивается благодаря своевременному техническому обслуживанию с использованием оригинальных запасных частей и в соответствии с рекомендациями завода-производителя.

www.ceccato.com/ru

Ваш авторизованный дистрибьютор

